

Boatman Dealer



www.boatmanboat.nl
www.boatmanboat.de



Contact

BOATMAN VOERBOTEN

Pater Eymardstraat 2 5844AK Stevensbeek Netherland

www.boatmanboat.nl

BOATMAN FUTTERBOOT

Hagsche Str. 7347533 Kleve Deutschland

www.boatmanboat.de

Manufacturer: Guangdong Boatman Electronics Co., Ltd.

Factory: Boatman Industrial Park, The New Industrial Zone, 44 Meters

Avenue, Gongping Town, Haifeng County, Shanwei City, Guangdong

Province, China

Boatman ACTOR PLUS MK5 Bait Boat User Manual

Implement enterprise standards: Q/SZCF001-2017

Version number: 2025.6.27 There are variations between batches of the products; please refer to the actual product received

Boatman

Een bericht aan u

Beste klant

Bedankt voor het kiezen van Boatman Vulcan voerboot. Neem deze gebruiksaanwijzing zorgvuldig en geheel door. De informatie in deze gebruiksaanwijzing is van essentieel belang voor het juiste gebruik en is een hulpmiddel voor het onderhoud. Het zal u helpen om uw boot optimaal te laten werken. Zorg daarom dat u deze hebt gelezen en begrepen hebt.

Boatman Actor voerboden worden met de grootste aandacht gemaakt door Guangdong Boatman Electronic Co., LTD. Ze zijn een professionele fabrikant van voerboden en fishfinders. Zij zijn in bezit van: professionele R & D-team, wetenschappelijk engineeringcertificeringsteam, moderne productiefaciliteiten, kwaliteitsmanagementsysteem, productverkoopteam en product after-sales team.

Mocht er ondanks alle aandacht toch een probleem zijn, neem dan contact met ons op, ga dan naar de laatste pagina van deze handleiding, daar staat alle informatie hier over, we zullen ons best doen om u van goede service te voorzien.

Om maximaal plezier van uw voorboot te hebben is er een Boatman- facebookgroep waar gebruikers met elkaar gedachten wisselen en ervaringen delen over onze voerboot. Hier voor aanmelden is zeker aan te bevelen.

Daarnaast is er nog een informatie- pagina waar we u van alle actuele informatie voorzien.

Let op: Alle afbeeldingen in deze handleiding dienen alleen ter referentie, onder voorbehoud van de daadwerkelijke ontvangst van de goederen.



Meer informatie over PLUS vinden



Word lid van onze Facebook-groep om tips te delen en te bespreken over het gebruik van voerboden voor vissen!



Waarschuwing

-Als batterij-indicatie minder dan 30% bereikt dan gaat de koplamp knipperen. Vaar dan niet verder maar laad eerst de batterij op om niet het risico te lopen contact met de boot te verliezen.

Batterij indicatie leds aflezen met lopende motors.

Zorg dat u de op de juiste wijze met de batterijen omgaat (zie info batterij)

-Met de aanschaf van dit product bent u akkoord gegaan dat Boatman Nederland/Duitsland op geen enkele wijze aansprakelijk is te stellen voor gevolg schade die ontstaan is door het geleverde product !!

-Lees retourbeleid in de algemene voorwaarden als u door deze info toch de verkoop ongedaan wil maken.

CONTENT

I. Product Introduction	2
II. Basic Parameters	9
III. Instructions for use	10
IV. Protection and power save	15
V. Charging instruction	16
VI. Other Functions	16
VII. Maintenance Attentions	20
VIII. After Sales Service	20
IX. Garantie	21
X. Waarschuwingen	22

1. Introductie van de bootstructuur

De structuur van de boot wordt als volgt weergegeven:

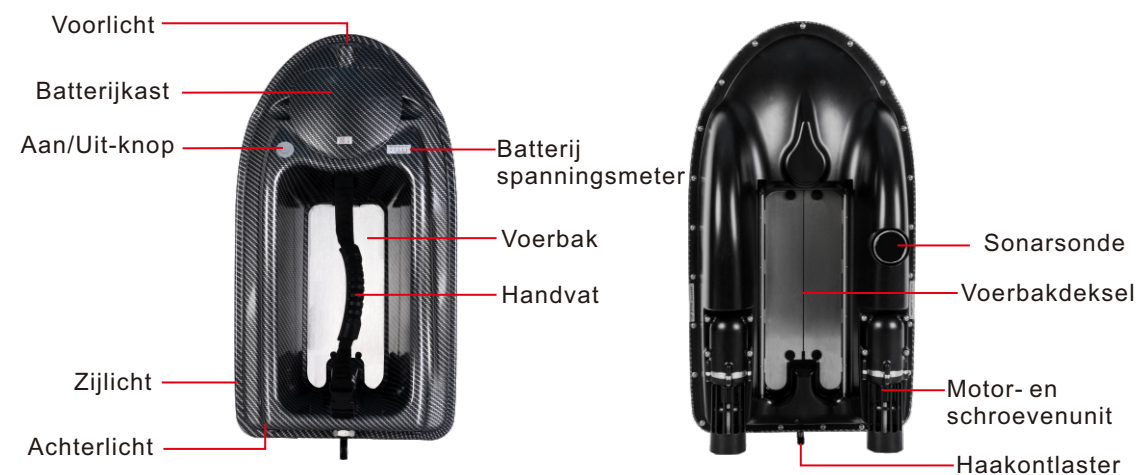

2. Introductie van de afstandsbediening

(1) Introductie van de afstandsbediening

De knoppen van de afstandsbediening zijn gerangschikt volgens de functieverdeling, zodat ze met één hand kunnen worden bediend. De bediening van de knoppen is meestal verdeeld in twee typen: eenmaal indrukken of 3 seconden ingedrukt houden.

Voor knoppen met twee symbolen, zal een korte druk de functie van het bovenste symbool uitvoeren; een lange druk van 3 seconden zal de functie van het onderste symbool uitvoeren.

(SD Version)



(POS Version)



(2) Introductie van de interface van de afstandsbediening

Het scherm biedt veel informatie zodat de gebruiker snel de status van de boot kan begrijpen.

(SD Version)

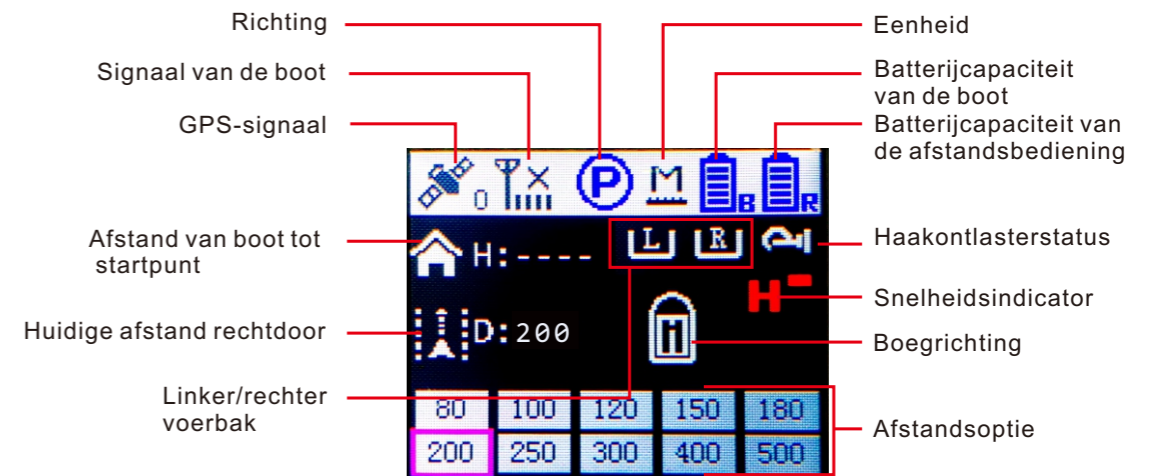

(POS Version)

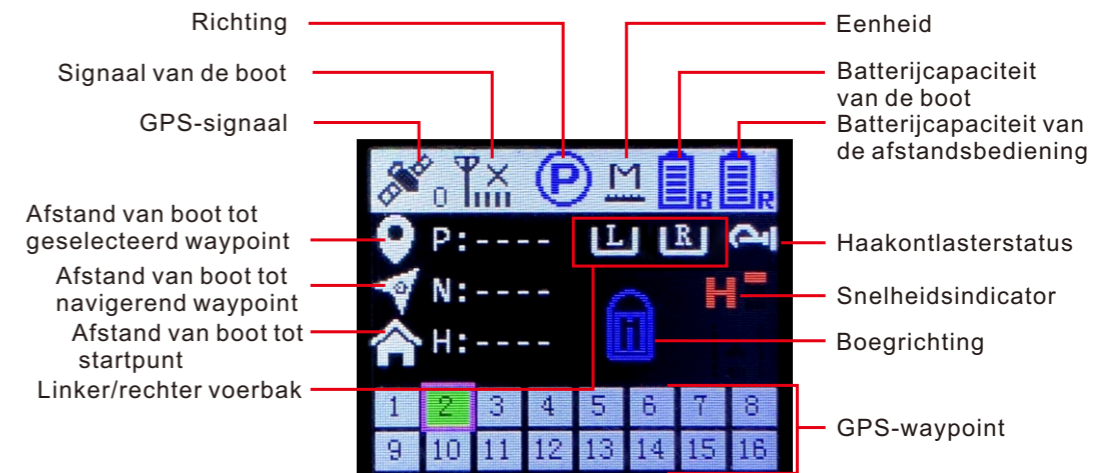

Actor Plus MK5 (POS) Afstandsbediening

Haakontlaster

Kort indrukken om de haakontlaster te openen/sluiten.

Linker voerbak

Een keer indrukken: open/sluit de voerbak.

Rechter voerbak

Een keer indrukken: open/sluit de voerbak.

Middelste voerbak

Kort indrukken om zowel de linker als rechter voerbak tegelijk te openen/sluiten.

Snelheid

Kort indrukken om te schakelen tussen hoge, gemiddelde en lage snelheid. Lang indrukken van 3 seconden om de sleepnetmodus te openen/sluiten.

Vooruit

Kort indrukken om de automatische vooruitlooptijd van 1-3 minuten in te stellen. (Een keer tikken voegt 1 minuut toe)

Joystick

Beweeg de joystick om de vaarrichting te regelen.

OK

Kort indrukken: Bevestig/wijzig de geselecteerde parameter.

Lamp groot/vol

Kort indrukken om het voorlicht aan te zetten. Lang indrukken van 3 seconden om het zijlicht aan/uit te zetten.

<links

Kort indrukken: selecteer cursor, beweeg naar links of omhoog

Terug

Kort indrukken om terug te keren.
3 seconden ingedrukt houden om het startpunt op te slaan.

Navigatie

Kort indrukken om naar het geselecteerde GPS-punt te navigeren. Lang indrukken van 3 seconden, de boot keert automatisch terug naar het startpunt.

Aan/Uit

Lang indrukken: aan/uit zetten

Type-C: Oplaadpoort

>rechts

Kort indrukken: selecteer cursor, beweeg naar rechts of omlaag

Menu

Kort indrukken om de menu-instellingenpagina te openen. Lang indrukken van 3 seconden om het menu te verlaten.



Actor Plus MK5 (POS) Afstandsbediening

Haakontlaster

Kort indrukken om de haakontlaster te openen/sluiten.

Linker voerbak

Een keer indrukken: open/sluit de voerbak.

Rechter voerbak

Een keer indrukken: open/sluit de voerbak.

Middelste voerbak

Kort indrukken om zowel de linker als rechter voerbak tegelijk te openen/sluiten.

Snelheid

Kort indrukken om te schakelen tussen hoge, gemiddelde en lage snelheid. Lang indrukken van 3 seconden om de sleepnetmodus te openen/sluiten.

Vooruit

Kort indrukken om de automatische vooruitlooptijd van 1-3 minuten in te stellen. (Een keer tikken voegt 1 minuut toe)

Joystick

Beweeg de joystick om de vaarrichting te regelen.

OK

Kort indrukken: Bevestig/wijzig de geselecteerde parameter.

Lamp groot/vol

Kort indrukken om het voorlicht aan te zetten. Lang indrukken van 3 seconden om het zijlicht aan/uit te zetten.

<links

Kort indrukken: selecteer cursor, beweeg naar links of omhoog

Terug

Kort indrukken om terug te keren.
3 seconden ingedrukt houden om het startpunt op te slaan.

Navigatie

Kort indrukken om naar het geselecteerde GPS-punt te navigeren. Lang indrukken van 3 seconden, de boot keert automatisch terug naar het startpunt.

Aan/Uit

Lang indrukken: aan/uit zetten

Type-C: Oplaadpoort

>rechts

Kort indrukken: selecteer cursor, beweeg naar rechts of omlaag

Menu

Kort indrukken om de menu-instellingenpagina te openen. Lang indrukken van 3 seconden om het menu te verlaten.



Actor Plus MK5 (SD-Set Distance) Afstandsbediening

Haakontlaster

Kort indrukken om de haakontlaster te openen/sluiten.

Linker voerbak

Een keer indrukken: open/sluit de voerbak.

Rechter voerbak

Een keer indrukken: open/sluit de voerbak.

Middelste voerbak

Kort indrukken om zowel de linker als rechter voerbak tegelijk te openen/sluiten.

Snelheid

Kort indrukken om te schakelen tussen hoge, gemiddelde en lage snelheid. Lang indrukken van 3 seconden om de sleepnetmodus te openen/sluiten.

Vooruit

Kort indrukken om de automatische vooruitlooptijd van 1-3 minuten in te stellen. (Een keer tikken voegt 1 minuut toe)

Joystick

Beweeg de joystick om de vaarrichting te regelen.

OK

Kort indrukken: Bevestig/wijzig de geselecteerde parameter.

Lamp groot/vol

Kort indrukken om het voorlicht aan te zetten. Lang indrukken van 3 seconden om het zijlicht aan/uit te zetten.

<links

Kort indrukken: selecteer cursor, beweeg naar links of omhoog

Terug

Kort indrukken om terug te keren. 3 seconden ingedrukt houden om het startpunt op te slaan.

Afstand

Ga recht vooruit met de geselecteerde afstand.

Aan/Uit

Lang indrukken: aan/uit zetten

Type-C: Oplaadpoort

Opslagpunt

Kort indrukken: sla de huidige positie van de boot op onder het geselecteerde GPS-nummer. Lang indrukken: verwijder een opgeslagen GPS-punt.

>rechts

Kort indrukken: selecteer cursor, beweeg naar rechts of omlaag

Menu

Kort indrukken om de menu-instellingspagina te openen. Lang indrukken van 3 seconden om het menu te verlaten.



Actor Plus MK5 (SD-Set Distance) Afstandsbediening

Hook release

Short press to open/close the hook release.

Left Hopper

Press once: open/close the hopper.

Right Hopper

Press once: open/close the hopper.

Middle Hopper

Short press to open/close both left and right hopper at the same time.

Speed

Short press to switch between high, medium and low speed. Long press the button for 3 seconds to open/close dragging-net mode.

Forward

Short press the button to set the auto go forward time from 1-3 mins. (Tap once to add 1 minute)

Joystick

Move the joystick to control the sailing direction.

OK

Short press: Confirm/change the selected parameter.

Lamp great/Full

Short press to turn on front light. Long press for 3 seconds to turn on/off all lights.

<left

Short press: select cursor, move left or up

Return

Short press to return. Press and hold for 3 seconds to save the home point.

Navigation

Short press to navigate to the selected GPS point. Long press for 3 seconds, the boat return to home point automatically.

Power

Long press: turn on/off

Type-C: Charging port

Save point

Short press: Save the boat's current position to the selected GPS number. Long press: Delete a saved GPS point.

>right

Short press: select cursor, move right or down

Menu

Short press to enter the menu setting page. Long press for 3 seconds to exit the menu.



3. Version of boat



II. Basisparameters

Hull material	ABS engineering kunststofhars
Afstand afstandsbediening	500m
Maximale snelheid	Ongeveer 70 m/min
Golvweerstands niveau	Klasse 3
Voerbakbelasting	3Kg
Bootbatterij specificaties	11.1V/12Ah
Lader specificaties van de bootbatterij	12.6V/2A
Laadtijd bootbatterij	Ongeveer 5~6 uur
Levensduur bootbatterij	Ongeveer 2~2.5 uur
Lader specificaties van afstandsbediening	5V/1A
Laadtijd afstandsbediening	Ongeveer 4 uur
Levensduur afstandsbediening	Ongeveer 5~6 uur
Productafmetingen	555*295*219mm
Verpakkingsafmetingen	595*440*290mm
Netto gewicht	3.45Kg
Sonardetectie	Dual-frequentie detectie

III. Instructies voor gebruik

1. Voorbereiding

(1) Batterij installatie

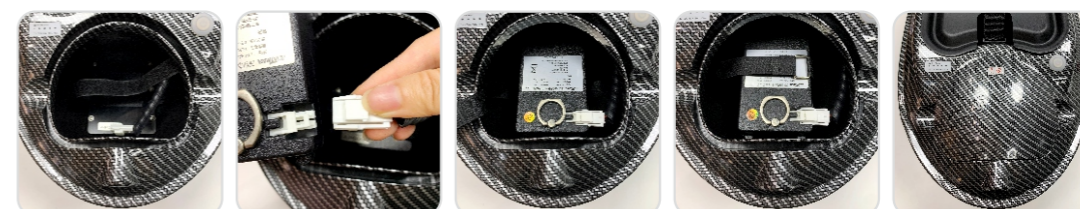

- (1) Open de batterijcover (2) Sluit de stroomstekker aan (3) Plaats de batterij (4) Draai de klittenband vast (5) Draai de batterijcover vast

Batterij Verwijderingsmethode:



- (1) Open de batterijcover (2) Maak de klittenband los (3) Haal de batterij eruit en maak de stroom los

(2) Aanzetten en automatisch koppelen

- Houd de aan/uit-knop op de afstandsbediening 3 seconden ingedrukt om de afstandsbediening aan te zetten.
- Houd de aan/uit-knop op de boot 1~2 seconden ingedrukt totdat het indicatielampje op de aan/uit-knop gaat branden en laat vervolgens los. Het indicatielampje op de boot gaat aan en de boot komt in de standby-modus. Op dit moment wordt de afstandsbediening automatisch gekoppeld aan de boot. Probeer de joystick te bewegen om te controleren of de boot succesvol is gekoppeld aan de afstandsbediening. Als de koppeling niet succesvol is, raadpleeg dan het hoofdstuk "Koppelen" om opnieuw te proberen.



2. Navigatiebediening

(1) Joystick-bediening

Vooruit / Achteruit

Duw de joystick omhoog of omlaag om de boot vooruit of achteruit te laten varen.

Linksaf / Rechtsaf

Duw de joystick naar links of rechts om de boot naar links of rechts te draaien.

“” Er is een symbool op het scherm dat de richting van de boot aangeeft.

(2) Automatische rijmodus

Automatische rijmodus activeren

Druk één keer op de knop "Vooruit".

Automatische rijtijd verhogen

Blijf de knop "Vooruit" indrukken om telkens 1 minuut toe te voegen (max. 3 minuten).

Automatische rijmodus verlaten

Beweeg de joystick omlaag.

“” Er is een symbool op het scherm dat het aantal resterende minuten van de automatische rit aangeeft.

(3) Boordrichting en één-toets terug naar de oever

Voorbereiding

Plaats de boot in het water of op de grond en zorg ervoor dat de boordrichting loodrecht staat op de horizontale richting van uw positie.

Boordrichting instellen

1. Druk één keer op de "Menu"-knop om de eerste pagina te openen.
2. Selecteer het item "2. Set bow DIR" door de "<Links"/>"Rechts>"-knop te gebruiken.
3. Druk op de "OK"-knop om de instelling te voltooien.

Eén-toets terug naar de oever

Houd de "Vooruit"-knop ingedrukt, de boot zal automatisch 1 minuut terug naar de oever varen.



(4) Realtime weergave van de boordrichting

De realtime boordrichting wordt weergegeven op het scherm () nadat de boordrichting is ingesteld. De richting van de boot wordt op het scherm getoond en verandert in realtime terwijl de boot beweegt. Opmerking: De boordrichting is geen aanduiding van de geografische locatie. Zorg ervoor dat de boordrichting correct is ingesteld om de boordrichting correct op het scherm te zien.

(5) Rechttuit varen

De boot kan automatisch naar de opgegeven afstand varen.

De bediening is als volgt:

SD-versie:

1. Kies de afstand voor rechttuit varen door op de knop "<Links" of "Rechts>" te drukken.
2. Druk op de knop "Afstand", de boot zal automatisch de geselecteerde afstand varen.

POS-versie:

1. Druk één keer op de "Menu"-knop om pagina 1 te openen.
2. Selecteer het item "1. Rechttuit varen".
3. Kies de afstand voor rechttuit varen door op de knop "<Links" of "Rechts>" te drukken.
4. Druk op de "OK"-knop, de boot zal automatisch de geselecteerde afstand varen.

Stel afstand in ←

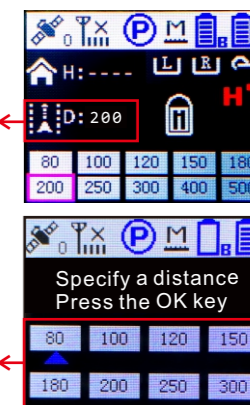

Afstandsopties ←

Opmerking: De afstand wordt gemeten vanaf het startpunt.

(6) Snelheid wisselen

3 snelheidsniveaus om uit te kiezen:

H (Hoog), M (Middel), L (Laag)

Snelheidsinstelling wijzigen

Druk één keer op de knop "Snelheid".

“” geeft het huidige snelheidsniveau op het scherm aan.

3. Voerbak- en haakontlastermechanisme

(1) Bediening van voerbak en haakontlaster

De boot is uitgerust met een voerbak- en haakontlastermechanisme, dat kan worden gebruikt voor het laden van verschillende soorten aas.

Open/sluit de linker voerbak Druk één keer op de knop "Linker voerbak"

Open/sluit de haakontlaster Druk één keer op de knop "Haakontlaster"

Open/sluit de haakontlaster Druk één keer op de knop "Haakontlaster"

“” geeft aan dat de voerbak gesloten is. “” geeft aan dat de voerbak open is.

(2) Aas loslaten

Rijd de boot naar het GPS-waypoint. Druk op de bijbehorende voerbakknop om het aas los te laten.

Opmerking: Pas de hoeveelheid en locatie van het aas aan op basis van de werkelijke situatie.

4. Autopilot (Navigatie, Automatisch voeden & Terugkeer) -- Alleen POS-versie

POS version only

(1) Uitleg van navigatietermen

Bestemming: De positie waar de klant aas loslaat en haken om vis te vangen.

Startpunt: Het waypoint waar de boot terugkeert naar de oever, normaal ingesteld op ongeveer 2 meter van de oever voor makkelijker oppakken van de boot.

GPS-waypoint: De bestemming waar de klant naartoe navigeert. De klant kan in totaal 16 GPS-punten opslaan in de afstandsbediening.

Afstand H: De afstand tussen de boot en het startpunt.

Afstand N: De afstand tussen de boot en het navigatiepunt.

Afstand P: De afstand tussen de boot en het geselecteerde punt.

Opmerking: Wanneer de afstand buiten bereik is (999 meter) of het satelliet signaal niet stabiel is, wordt "12" weergegeven op het GPS-scherm van de afstandsbediening. Satelliet signaal is nodig voor normaal gebruik; het weergegeven satelliet signaal toont het momenteel ontvangen signaal.

Navigatie kan niet worden geactiveerd in de volgende gevallen:

- Er wordt geen satelliet signaal ontvangen of het aantal satellieten is lager dan 6.
- De GPS-punten of het startpunt zijn nog niet ingesteld.
- Het is buiten het afstands bereik van 500 meter.

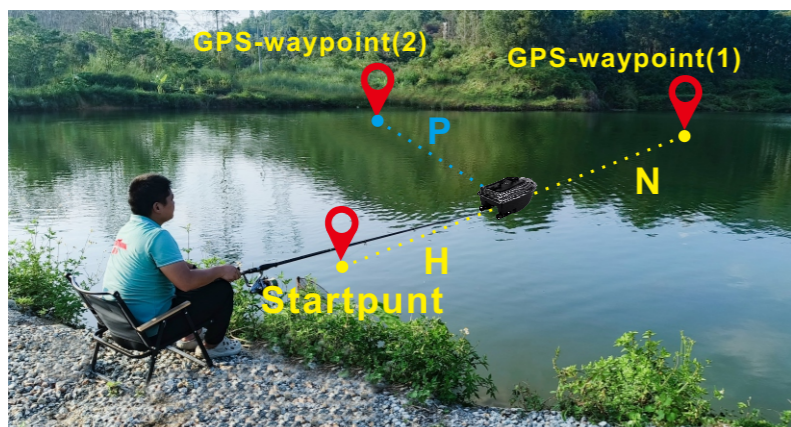

Afstandswaergave

Navigeren naar GPS-punt

Geselecteerd GPS-punt

GPS-waypoints

(2) Startpunt instellen (beschikbaar voor POS- en SD-versie)

Voor het gebruik van de navigatiefunctie

Zorg ervoor dat het startpunt is ingesteld.

Hoe het startpunt in te stellen:

1. Parkeer de voerboot op 2 meter van de oever.
2. Houd de "Terug"-knop ingedrukt.
3. Het startpunt pictogram dat groen wordt, geeft aan dat de instelling succesvol is.

Wanneer moet het startpunt opnieuw worden ingesteld:

Bij het verplaatsen van de vispositie of bij een te grote afwijking van de afstand tot het startpunt.

Opmerking: Het wordt aanbevolen om na het inschakelen van de boot 1 minuut te wachten om het zoeken naar GPS-satelliet signalen te voltooien voordat u de boot bedient.

(3) Waypoint opslaan

Before waypoint saved

Drive the boat to the position where you want to release the hook

Select the GPS point

Druk één keer op de knop "Save Point" om het waypoint op te slaan. Het geselecteerde waypoint wordt groen.

Note: The previously saved location of GPS waypoint will be removed.

(4) Navigeren naar het doelpunt

Ga naar de instelling voor automatisch navigeren naar het doelpunt:

1. Selecteer het doelpunt door op de knop "<Links>" of "<Rechts>" te drukken.
2. Druk op de knop "Navigatie".

Kies of de voerbakken automatisch geopend worden:

Druk op de knop "Linker voerbak" en "Rechter voerbak".

(Y voerbakken automatisch openen, N: voerbakken niet automatisch openen)

Kies of automatisch terugkeren naar het startpunt:

Druk op de knop "Terug".

(Y: automatisch terugkeren naar startpunt, N: niet automatisch terugkeren)

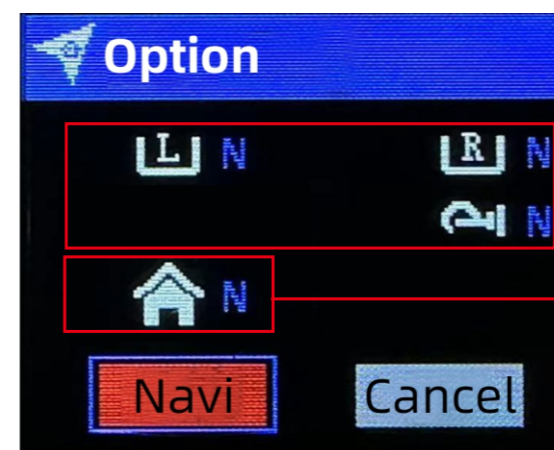

Druk op de knoppen "Linker voerbak" en "Rechter voerbak" om te kiezen of de voerbakken geopend worden of niet. Druk op de knop "Haakontlaster" om te kiezen of de haakontlaster geopend wordt of niet. Opmerking: J betekent Ja, N betekent Nee

Druk op de knop "Terug" om te kiezen of automatisch terugkeren naar het startpunt ingeschakeld wordt of niet.

(5) Automatisch aas loslaten

Na het voltooien van de instellingen, druk opnieuw op de knop "Navigatie" om te bevestigen.

De boot vaart automatisch naar het doelpunt en het pictogram wordt rood. (xxx) "📍".

(6) Terugkeren naar startpunt

Druk één keer kort op de knop "Terug", de boot zal automatisch terugkeren naar het startpunt.

(7) GPS-waypoint verwijderen

Selecteer het opgeslagen waypoint dat u wilt verwijderen, houd de knop "Save Point" ongeveer 3 seconden ingedrukt om te verwijderen. Het waypoint wordt wit.

(8) Navigatie-opmerkingen

De nauwkeurigheid van de navigatie wordt beïnvloed door het weer en de omgeving.

Om de nauwkeurigheid van de navigatie te waarborgen, raden we aan 1 minuut te wachten na het inschakelen van de boot totdat de GPS met succes meer dan 12 satellieten ontvangt.

De golven kunnen de navigatie van de boot beïnvloeden. Aan winderige kusten kan de navigatie ongeldig zijn en kan de boot de bestemming niet nauwkeurig bereiken.

5. Overige functies

(1) Eenheid wisselen

1. Druk op de knop "Menu" om het menu te openen en ga naar pagina 2.

2. Selecteer het item "5. Eenheden wisselen" om de eenheid te wijzigen (M of FT).

(2) Nachtverlichting

De boot is uitgerust met verschillende lichten, die de klant helpen de richting van de boot op lange afstand te bepalen. (Opmerking: deze lichten kunnen op sommige boten niet aanwezig zijn, zie het daadwerkelijk ontvangen product)

Meer details:

Achterlichten in rode kleur:

De boot beweegt vooruit.

Voorlicht in witte kleur:

De boot keert terug naar de oever.

Linkerzijlicht in gele kleur:

De boot beweegt naar links.

Rechterzijlicht in groene kleur:

De boot beweegt naar rechts.

Opmerking: de klant kan alle lichten uitschakelen door de knop "Lamp groot/Vol" ongeveer 3 seconden ingedrukt te houden.

IV. Bescherming en energiebesparing

1. Energiebesparingsfunctie

Wanneer de afstandsbediening gedurende meer dan 10 minuten niet wordt gebruikt, schakelt deze automatisch uit om energie te besparen.

In de 10 seconden voor het uitschakelen klinkt een pieptoon.

Als de klant de boot verder wil bedienen, hoeft hij alleen de afstandsbediening opnieuw aan te zetten.

2. Laag batterij-alarmfunctie

Wanneer de bootbatterij bijna leeg is, wordt het batterijcapaciteitssymbool van de boot op de afstandsbediening rood en knippert het.

Tegelijkertijd piept de afstandsbediening om de klant te herinneren de boot terug naar de oever te sturen en de batterij op tijd te vervangen om verlies van de boot te voorkomen.

3. Anti-verliesfunctie

De boot is uitgerust met een anti-verliesfunctie. Wanneer een van de volgende situaties zich voordoet, keert de boot automatisch terug naar het startpunt:

(1) Wanneer de batterij van de boot te laag is en de afstandsbediening langer dan 30 seconden blijft piepen.

(2) Wanneer het signaal tussen boot en afstandsbediening meer dan 30 seconden verloren gaat.

(3) Wanneer de afstand tussen de boot en het startpunt meer dan 600 meter bedraagt.

V. Opladainstructie

1. Opladen van de afstandsbediening

De afstandsbediening moet worden opgeladen met een 5V USB-oplader. De oplaadstatus is als volgt:

(1) Na het aansluiten van de oplaadkabel licht het scherm van de afstandsbediening op, en wordt de batterijcapaciteit weergegeven die toeneemt, wat betekent dat deze wordt opgeladen.

(2) Als de batterijcapaciteit niet meer toeneemt, betekent dit dat deze volledig is opgeladen.

(3) Wanneer de afstandsbediening is uitgeschakeld, gaat het scherm automatisch uit tijdens het opladen. U kunt eenmaal op de aan/uit-knop drukken om de oplaadstatus te controleren.

2. Opladen van de boot

De bootbatterij moet worden opgeladen met de speciale oplader van de originele fabrikant. De oplaadstatus wordt weergegeven door het indicatielampje van de oplader:

Rood: de batterij wordt opgeladen.

Groen: de batterij is volledig opgeladen.

Om de batterijcapaciteit te controleren, drukt u op de knop op de batterij; deze licht op om het capaciteitsniveau weer te geven.

VI. Overige functies

1. Navigatiekalibratie

De navigatiekalibratie is ingesteld tijdens de productie van de boot. De klant hoeft deze instellingen niet te wijzigen.

Om te zorgen dat de boot normaal gebruikt kan worden, neem contact op met de distributeur of verkoper indien een instelling nodig is.

2. Kompascalibratie

De kompascalibratie is fabrieksmatig voltooid, dus de klant hoeft geen kalibratie uit te voeren voor gebruik, behalve in de volgende situaties:

1. In de één-klik vooruit modus kan de boot geen rechte koers behouden.

2. In de navigatiemodus kan de boot geen rechte koers behouden.

De procedure is als volgt:

(1) Calibreer in water (geschikt bij rustig water).



1. Voorbereiding:

Rijd de vissersboot naar een open gebied ongeveer 5 meter van de oever, zorg ervoor dat er geen magnetische storingsbronnen in de omgeving zijn, zoals grote metalen objecten of elektromagnetische apparatuur.

2. Ga naar de kalibratiemodus:

- (1) Druk op de knop "Menu" en ga naar pagina 2
- (2) Selecteer het item "1. kompascalibratie"
- (3) Druk op de knop "OK" om te bevestigen

3. Wacht tot de operatie is voltooid:

Houd de boot stabiel en vermijd externe storingen tijdens het wachten. Normaal draait de boot ter plaatse en wordt de kompascalibratie binnen 60 seconden voltooid.

4. Kalibratie voltooid:

Na de kalibratie verlaat het systeem automatisch de kalibratiemodus en kan de boot normaal worden gebruikt.

(2) Calibreren op het land (geschikt voor situaties met sterke golven of wanneer kalibratie in water is mislukt)



1. Voorbereiding en inspectie:

Zorg ervoor dat er geen magnetische storingsbronnen in de omgeving zijn en zet de boot aan.

2. Pak de boot op:

Pak de boot voorzichtig op en zorg ervoor dat deze geen voorwerpen raakt die magnetische storingen kunnen veroorzaken.

3. Ga naar de kalibratiemodus:

- (1) Druk op de knop "Menu" en ga naar pagina 2
- (2) Selecteer het item "1. kompascalibratie"
- (3) Druk op de knop "OK" om te bevestigen

4. Draai de boot:

Houd de boot parallel aan de grond, ga rechtop staan en draai de boot in één richting (bijv. met de klok mee) met een constante snelheid, zodat de boot soepel en continu draait met het lichaam.

5. Continue rotatie:

De kalibratie wordt normaal binnen 60 seconden voltooid. Zorg ervoor dat uw lichaam minstens twee soepele rotaties binnen 60 seconden maakt.

6. Kalibratie voltooid:

Na de kalibratie verlaat het systeem automatisch de kalibratiemodus en kan de boot normaal worden gebruikt.

(3) Voorzorgsmaatregelen voor kalibratie

1. Zorg ervoor dat er geen magnetische storingsbronnen in de buurt zijn tijdens de kompascalibratie.
2. Houd de boot horizontaal en vermijd hevig schudden tijdens de kompascalibratie.
3. Als de kalibratie mislukt, probeer het opnieuw en zorg ervoor dat u de bovenstaande stappen volgt.

3. Koppelen

Ga naar de koppelmodus:

1. Druk één keer op de knop "Menu" om naar pagina 1 te gaan.
2. Selecteer het item "4. Afstandsbediening koppelen".
3. Druk op de knop "OK" om te bevestigen.

Koppelen met de boot

Zet de boot aan, alle lampen op de boot beginnen te knipperen.

Na koppeling:

De afstandsbediening stopt met piepen. Beweeg de joystick om te controleren of de boot normaal kan worden bestuurd.

4. Routecorrectie

Wanneer de boot automatisch rijdt of navigeert en niet recht gaat, probeer dan de routecorrectie als volgt:

Ga naar de routecorrectie-instelling:

1. Druk op de knop "Menu" en ga naar pagina 2
2. Selecteer het item "2. Offset adj."

Compass uitschakelen:

1. Druk op "<Left" of "Right">" om de optie "Compass" te kiezen
2. Druk op de knop "OK". Het toont "OFF" nadat het kompas is uitgeschakeld

Bepaal de yaw-richting van de boot:

Houd de joystick 5 seconden naar voren gedrukt om de automatische rijmodus in te gaan en kijk of de boot naar links of rechts afwijkt.

Als de boot naar links afwijkt, pas de rechtermotor aan:

1. Selecteer het item "<10>" of "<1>"
2. Druk op "OK" om te bevestigen

Als de boot naar rechts afwijkt, pas de linkermotor aan:

1. Selecteer het item ">10" of ">1"
2. Druk op "OK" om te bevestigen

Betekenis van de opties:

- <10: offsetwaarde naar links, elke druk verhoogt de waarde met 10
- <1: offsetwaarde naar rechts, elke druk verhoogt de waarde met 1
- >10: offsetwaarde naar rechts, elke druk verhoogt de waarde met 10
- >1: offsetwaarde naar rechts, elke druk verhoogt de waarde met 1



5. Radio kanaal instelling

Werkwijze:

Voor de radio kanaal instelling:

Rijd de boot terug naar de oever. Wees voorzichtig om het kanaal niet te wijzigen terwijl de boot nog in het water is om verlies van de boot te voorkomen.

Ga naar de radio kanaal instelling:

1. Druk op de knop "Menu" en ga naar pagina 2
2. Selecteer het item "4. Radio config" om in te voeren

Pas het kanaal aan:

1. Selecteer de optie (+1, -1, +10, -10) door op de knop "<Left" of "Right">" te drukken
2. Druk op de knop "OK" om te bevestigen

(Suggestie: stel een nieuw kanaal in dat minstens 20 verschilt van het huidige kanaal)

Ga naar reparatie-instelling:

1. Schakel de boot uit
2. Selecteer de optie "Repair" en druk op "OK" om te bevestigen

3. Schakel de boot in om opnieuw te koppelen

Opmerking: Na het wijzigen van het kanaal moet de klant de koppelingprocedure opnieuw uitvoeren om de wijziging van kracht te laten worden.

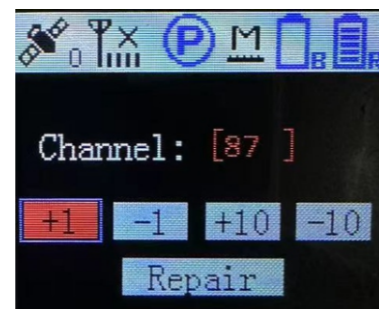

VII. Onderhoudsaanwijzingen

Voor langdurig gebruik en goede opslag, volg de onderstaande instructies:

1. Maak de boot na gebruik schoon met een schoonmaakdoek om vlekken en schade aan het oppervlak te voorkomen.
2. Controleer na gebruik of er vreemde voorwerpen in de schroeven zitten.
3. Als de boot lange tijd niet wordt gebruikt, maak de boot schoon, haal de batterij eruit, plaats de boot in de doos en bewaar deze op een koele en droge plaats om vochtschade te voorkomen.
4. Als de boot lange tijd niet wordt gebruikt, laad de batterij volledig op en bewaar deze op een koele en droge plaats. Laad de batterij elke 3 maanden op om schade door verlies van vermogen te voorkomen.
5. Maak olie-achtige resten na gebruik schoon.

VIII. Klantenservice

1. Bootaccessoires

Tijdens normaal gebruik, als er onderdelen van de boot beschadigd raken, neem dan contact met ons op via de volgende manieren:

1. De distributeur/dealer bij u in de buurt.
2. De distributeur/dealer die de boot heeft verkocht.
3. Neem contact op met BOATMAN China als u niet weet wie de service kan bieden, dan zullen wij de distributeurs contacteren en hen laten helpen.

Opmerking: Demonteer de boot niet zelf om deze te repareren bij schade om secundaire schade te voorkomen.

2. Boot Upgrade

Wanneer gebruikers de functie van de boot willen upgraden, neem dan contact op met de lokale distributeur/dealer voor de upgrade of contacteer BOATMAN China.

3. Contactinformatie voor klantenservice

Gebruikers kunnen contact opnemen met onze distributeur via het distributiecontactformulier in de gebruikershandleiding, of de distributeur benaderen via Facebook, Instagram, WhatsApp of de officiële website in verschillende landen (EU/Zuid-Afrika/China, enz.).

U kunt het product met vertrouwen gebruiken, en onze service is uw garantie bij de aanschaf van ons product.

⚠️ Belangrijke Veiligheids- en Onderhoudsaanwijzingen

- (1) Verwijder altijd de batterij uit de boot en laad deze op in een brandveilige omgeving, bij voorkeur in een veilige tas met de originele Boatman-oplader.
- (2) Smeer de motoren met naaimachine olie. Houd de afstandsbediening minimaal 50 cm van de boot voor een goede werking.
- (3) Gebruik altijd de originele opladers en laadkabels; andere kunnen problemen veroorzaken.
- (4) Wanneer de boot niet in gebruik is, bewaar deze dan met het deksel open.

IX. Garantie

5.1 Garantie voorwaarden

Mocht er door alle onze goede zorgen toch iets niet naar wens werken en u heeft de gebruiksaanwijzing goed bestudeerd. Dan kunt u met ons in contact komen door middel van een whatsapp nummer **0031618829684**, scan QR code



Maak een kort filmpje waar het probleem op te zien is en een foto van het serie nummer onder de deksel. Wij zullen dan zo spoedig mogelijk reageren en zorgen dat alles snel hersteld wordt.

Zorg dat u alle functies heeft gecontroleerd op correcte werking voordat u ermee op visvakantie gaat. De volgende voorwaarden vallen niet onder de garantie:

- (1) Overschrijd de opgegeven garantieperiode.
- (2) Ongeldige verkoopbonnen en garantiekaarten.
- (3) Het serienummer van de garantiekaart is niet hetzelfde als dat van de boot.
- (4) Oneigenlijk gebruik zoals: valschaad, zelfdemontage etc.
- (5) Ernstige verontreiniging oorzaak van de schade.
- (6) Het product is niet opgenomen in de lijst met garantieartikelen.
- (7) Schade veroorzaakt door natuurrampen zoals brand, overstroming, bliksem en aardbeving.

5.2 Garantiekaart

Garantie onderdelen en garantieperiode

No.	Accessories	Warranty Time
1	PCB Board of Boat	1 Year
2	PCB Board of RC	
3	Motor	
4	Servo of Hopper	
5	Battery	
6	Charger	

X. Waarschuwingen

Dit product heeft de standaard veiligheids-certificering doorstaan, dus u kunt het gerust gebruiken. **Om ernstige schade aan het product tijdens het gebruik te voorkomen, dient u de gebruikershandleiding in detail te lezen en aandacht te besteden aan de volgende zaken:**

1. Controleer de romp op scheuren of mogelijk waterdicht falen om te voorkomen dat de boot zinkt als gevolg van waterlekage of schade aan interne onderdelen van de romp.
2. Let op de stroomstatus van de boot en de afstandsbediening om te voorkomen dat de accu in de spaarstand gaat en u de boot kwijtraakt. 2. Let op de stroomstatus van de boot en de afstandsbediening om te voorkomen dat de accu in de spaarstand gaat en de boot kwijtraakt.
3. Let op de verbindingstatus van de afstandsbediening en de boot, of de afstandsbediening normaal werkt of niet, om te voorkomen dat de afstandsbediening uitvalt en de boot kwijtraakt.
4. Let op de weersomstandigheden, het is ten strengste verboden te gebruiken in de wind en golven boven niveau 4.
5. Let op de omgeving onder water met een diepte van 20 cm, zoals waterplanten, visnetten, grind en andere obstakels.
6. strepen of grote deeltjes. Gebruik de boot niet wanneer er vreemde voorwerpen zoals waterplanten, visnetten, grind of grote deeltjes zijn, om te voorkomen dat de vreemde voorwerpen in de schroef vast komen te zitten en de schroef beschadigen.
7. Wanneer de boot is ingeschakeld, let er dan op of de boot een abnormaal geluid, geur, vonk of elektrisch brandend fenomeen heeft. Abnormaliteiten zouden onmiddellijk de voeding moeten afsnijden, de naverkoopdienst contacteren om grotere verliezen te verhinderen.
8. De RC aasboot en afstandsbediening normaal gebruik, zullen er relevante aanwijzingen in ver zijn, gelieve dienovereenkomstig volgens prompts.
9. De aasboot is ontwerp voor zoet water visserij, niet van toepassing op het zoute water, gelieve het niet in sea.

battery veiligheid te gebruiken, gelieve de voorzorgsmaatregelen van het batterijgebruik in detail te lezen:

- Laat de accu NOOIT in de cabine van de boot liggen om op te laden.
 - Berg de accu NOOIT volledig opgeladen of leeg op.
 - Laat een opladende accu NOOIT onbeheerd achter, houd het oplaadproces in de gaten en reageer op eventuele problemen.
 - Laad NOOIT een hete accu op, laat deze altijd eerst afkoelen.
 - Gebruik altijd de meegeleverde acculader van BOATMAN. Ongeschikte laders kunnen permanente schade aan de accu veroorzaken en leiden tot brand.
 - Overlaad de batterij NOOIT, overladen zal de levensduur van de batterij beïnvloeden.
 - Bewaar LiPo accu's NOOIT voor langere tijd op een plaats waar de temperatuur boven de 25°C (80° F) komt. (bijv. in een auto, garage, keuken of in de zon)
 - Bewaar LiPo-batterijen ALTIJD op koele, droge plaatsen tussen 5-25°C (40-80° F).
 - Laat de positieve en negatieve kabels van de batterij of oplader elkaar NOOIT raken. Dit kan kortsluiting veroorzaken in de batterij en leiden tot brand.
 - De batterij niet zelf demonteren, splitsen of aansluiten. Dit kan kortsluiting veroorzaken en brand veroorzaken.
 - Laad NOOIT een opgezwollen of gebolde batterij op (zelfs niet als deze bij aankoop al opgezwollen was). Doorgaan met het opladen van een batterij die is gaan zwellen, kan brand veroorzaken.
- Als de accu tijdens het opladen hoge temperaturen bereikt, volg dan deze stappen:**
- Stop het laadproces en koppel de batterij onmiddellijk los. Plaats de batterij in een open, niet-ontvlambare ruimte. Houd de batterij ongeveer 30 minuten in de gaten vanaf een veilige afstand. Volg de juiste procedure voor het afvoeren van de batterij. Inspecteer de batterij ALTIJD op tekenen van beschadiging, vervorming of zwelling voordat u deze oplaadt. Als dit het geval is, STOP dan met het opladen van de batterij en volg de juiste procedure voor het weggoien van de batterij. Houd batterijen uit de buurt van vocht, water, hoge temperaturen en andere omgevingen die niet bevorderlijk zijn voor het opladen van batterijen.
 - Laad NIET op oppervlakken die vlam kunnen vatten, zoals hout, stof, tapijt of het apparaat van de toepassing, enz. Laad de batterij NIET op in omgevingen die in brand kunnen vliegen, zoals de keuken, de garage, het magazijn, enz. Als de accu na een crash hoge temperaturen bereikt, volg dan deze stappen:
 - Koppel de accu onmiddellijk los van de boot. Plaats de accu in een open, niet-brandbare ruimte. Houd de accu ongeveer 30 minuten in de gaten vanaf een veilige afstand. Als de accu stabiel lijkt (geen tekenen van schade of zwelling), kunt u hem voorzichtig weer in gebruik nemen.
 - Houd LIPO-batterijen buiten het bereik van kinderen of huisdieren. Vermijd overontlading van de batterij, dit kan blijvende schade aan de batterij veroorzaken. Behandel de batterij voorzichtig, als u deze laat vallen kan deze blijvende schade opleven. Gebruik geen batterij die van een hoge plek is gevallen.

Boatman Dealer



www.boatmanboat.nl
www.boatmanboat.de



Contact

BOATMAN VOERBOTEN

Pater Eymardstraat 2 5844AK Stevensbeek Netherland

www.boatmanboat.nl

BOATMAN FUTTERBOOT

Hagsche Str. 7347533 Kleve Deutschland

www.boatmanboat.de

Manufacturer: Guangdong Boatman Electronics Co., Ltd.

Factory: Boatman Industrial Park, The New Industrial Zone, 44 Meters

Avenue, Gongping Town, Haifeng County, Shanwei City, Guangdong

Province, China

Boatman ACTOR PLUS MK5 Bait Boat User Manual

Implement enterprise standards: Q/SZCF001-2017

Version number: 2025.6.27 There are variations between batches of the products; please refer to the actual product received

Boatman

Ein Brief an Dich

Lieber Kunde

Vielen Dank, dass Sie sich für das Futterboot Boatman Vulcan entschieden haben. Bitte lesen Sie diese Gebrauchsanweisung sorgfältig und vollständig. Die Informationen in diesem Handbuch sind wesentlich Interessant für den bestimmungsgemäßen Gebrauch und ist ein Hilfsmittel bei der Wartung. Es wird Ihnen helfen, Ihr Ziel zu erreichen mit Ihrem neuen Boot optimal zu arbeiten. Stellen Sie daher sicher, dass Sie es gelesen und verstanden haben. Boatman Vulcan-Köderboote werden von Guangdong mit größter Sorgfalt hergestellt Boatman Electronic Co., LTD. Sie sind ein professioneller Hersteller von Futterbooten und Fischfindern. Sie sind im Besitz von: professionelles F&E-Team, wissenschaftliches Ingenieurzertifizierungsteam, modern Produktionsanlagen, Qualitätsmanagementsystem, Produktverkaufsteam und Produkt After-Sales-Team. Sollte es trotz aller Aufmerksamkeit immer noch ein Problem geben, kontaktieren Sie uns bitte und Gehen Sie dann zur letzten Seite dieses Handbuchs, die alle Informationen dazu enthält Wir werden unser Bestes tun, um Ihnen einen guten Service zu bieten. Um das Beste aus Ihrem Futterboot herauszuholen, gibt es eine Boatman-Facebook-Gruppe, Benutzer tauschen Gedanken und Erfahrungen über unsere Futterboote aus. Hier für ist Eine Anmeldung unbedingt zu empfehlen. Es gibt auch eine Informationsseite Hier versorgen wir Sie mit allen aktuellen Informationen.

Bitte beachten Sie: Alle Bilder in diesem Handbuch dienen nur der Referenz und sind von den tatsächlichen Warenempfang abhängig.



Erfahren Sie mehr über PLUS.



Treten Sie unserer Facebook-Gruppe bei, um Tipps zum Einsatz von Futterbooten beim Angeln zu teilen und zu diskutieren!



Warnung

-Wenn die Batterieanzeige unter 30 % fällt, beginnt der Scheinwerfer zu blinken. Fahren Sie nicht weiter, sondern laden Sie zuerst die Batterie auf, um das Risiko zu vermeiden, die Verbindung zum Boot zu verlieren. Lesen Sie die Batterieanzeige-LEDs bei laufenden Motoren ab. Stellen Sie sicher, dass Sie die Batterien ordnungsgemäß handhaben (siehe Batterieinformationen).
-Mit dem Kauf dieses Produkts haben Sie dem zugestimmt Boatman Niederlande/Deutschland übernimmt keinerlei Haftung
-Für Folgeschäden, die durch die gelieferte Ware entstehen. Boatman Niederlande / Deutschland kann nicht haftbar gemacht werden. !!Bitte lesen Sie die Rückgabebedingungen in den Allgemeinen Geschäftsbedingungen durch Ich möchte den Verkauf dennoch mit dieser Information stornieren.

CONTENT

I. Product Introduction	2
II. Basic Parameters	9
III. Instructions for use	10
IV. Protection and power save	15
V. Charging instruction	16
VI. Other Functions	16
VII. Maintenance Attentions	20
VIII. After Sales Service	20
IX. Warranty	21
X. Achtung	22

1. Einführung in den Bootaufbau

Die Struktur des Bootes wird wie folgt gezeigt:

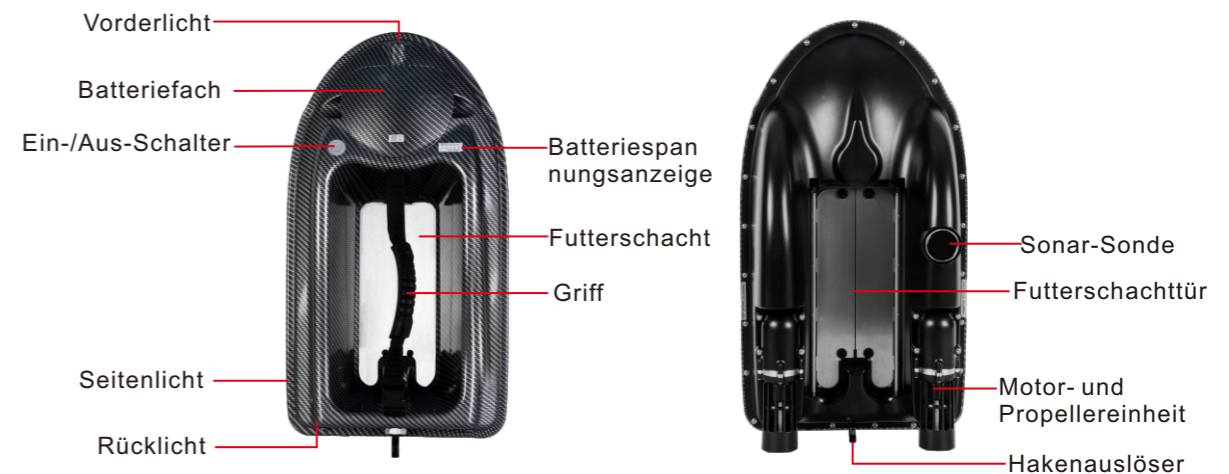

2. Einführung in die Fernbedienung

(1) Einführung in die Fernbedienung

Die Tasten der Fernbedienung sind nach Funktionsbereichen angeordnet und können mit einer Hand bedient werden. Die Bedienung der Tasten wird normalerweise in zwei Arten unterteilt: einmaliges Drücken oder 3 Sekunden langes Drücken.

Bei Tasten mit zwei Symbolen führt ein kurzes Drücken die Funktion des oberen Symbols aus; ein langes Drücken von 3 Sekunden führt die Funktion des unteren Symbols aus.

(SD Version)



(POS Version)



(2) Einführung in die Fernbedienungsoberfläche

Der Bildschirm liefert viele Informationen, damit der Benutzer den Status des Bootes schnell erfassen kann.

(SD Version)

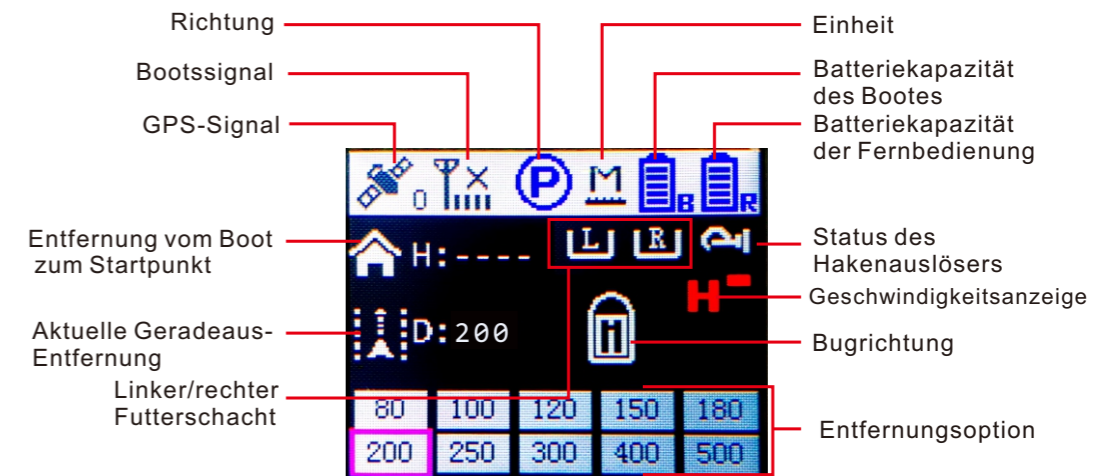

(POS Version)

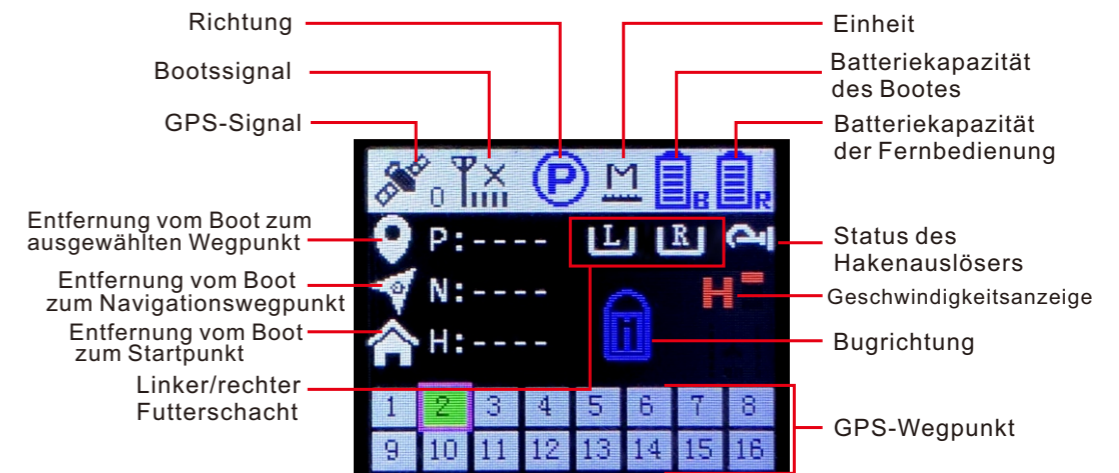

Actor Plus MK5 (SD-Set Distance) Fernbedienung

Hakenauslöser
Kurz drücken, um den Hakenauslöser zu öffnen/schließen.

Linker Futterschacht
Einmal drücken: öffne/schließe den Futterschacht.

Rechter Futterschacht
Einmal drücken: öffne/schließe den Futterschacht.

Mittlerer Futterschacht
Kurz drücken, um sowohl den linken als auch den rechten Futterschacht gleichzeitig zu öffnen/schließen.

Geschwindigkeit
Kurz drücken, um zwischen hoher, mittlerer und niedriger Geschwindigkeit zu wechseln.
Lang drücken für 3 Sekunden, um den Schleppnetzmodus zu öffnen/schließen.

Vorwärts
Kurz drücken, um die automatische Vorwärtsfahrzeit von 1-3 Minuten einzustellen. (Einmal tippen fügt 1 Minute hinzu)

Joystick
Bewege den Joystick, um die Fahrtrichtung zu steuern.

OK
Kurz drücken: Bestätigen/Ändern des ausgewählten Parameters.

Lampe groß/voll
Kurz drücken, um das Frontlicht einzuschalten.
Lang drücken für 3 Sekunden, um das Seitenlicht ein-/auszuschalten.

<links
Kurz drücken: Cursor auswählen, nach links oder oben bewegen

Zurück
Kurz drücken, um zurückzukehren.
3 Sekunden gedrückt halten, um den Startpunkt zu speichern.

Entfernung
Fahre geradeaus mit der ausgewählten Entfernung.

Ein/Aus
Lang drücken: ein-/ausschalten

Type-C: Ladeanschluss

>rechts
Kurz drücken: Cursor auswählen, nach rechts oder unten bewegen

Menü
Kurz drücken, um die Menü-Einstellungsseite zu öffnen.
Lang drücken für 3 Sekunden, um das Menü zu verlassen.



Actor Plus MK5 (SD-Set Distance) Fernbedienung

Hakenauslöser
Kurz drücken, um den Hakenauslöser zu öffnen/schließen.

Linker Futterschacht
Einmal drücken: öffne/schließe den Futterschacht.

Rechter Futterschacht
Einmal drücken: öffne/schließe den Futterschacht.

Mittlerer Futterschacht
Kurz drücken, um sowohl den linken als auch den rechten Futterschacht gleichzeitig zu öffnen/schließen.

Geschwindigkeit
Kurz drücken, um zwischen hoher, mittlerer und niedriger Geschwindigkeit zu wechseln.
Lang drücken für 3 Sekunden, um den Schleppnetzmodus zu öffnen/schließen.

Vorwärts
Kurz drücken, um die automatische Vorwärtsfahrzeit von 1-3 Minuten einzustellen. (Einmal tippen fügt 1 Minute hinzu)

Joystick
Bewege den Joystick, um die Fahrtrichtung zu steuern.

OK
Kurz drücken: Bestätigen/Ändern des ausgewählten Parameters.

Lampe groß/voll
Kurz drücken, um das Frontlicht einzuschalten.
Lang drücken für 3 Sekunden, um das Seitenlicht ein-/auszuschalten.

<links
Kurz drücken: Cursor auswählen, nach links oder oben bewegen

Zurück
Kurz drücken, um zurückzukehren.
3 Sekunden gedrückt halten, um den Startpunkt zu speichern.

Entfernung
Fahre geradeaus mit der ausgewählten Entfernung.

Ein/Aus
Lang drücken: ein-/ausschalten

Type-C: Ladeanschluss

>rechts
Kurz drücken: Cursor auswählen, nach rechts oder unten bewegen

Menü
Kurz drücken, um die Menü-Einstellungsseite zu öffnen.
Lang drücken für 3 Sekunden, um das Menü zu verlassen.

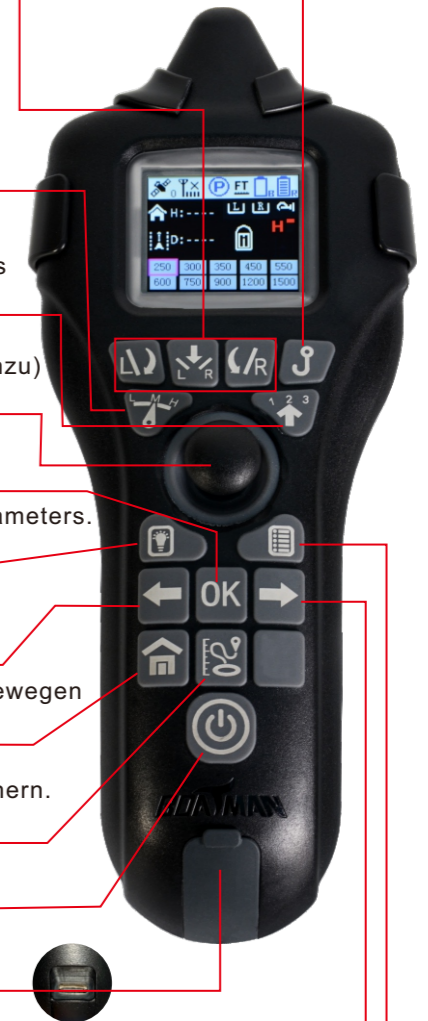

Actor Plus MK5 (POS) Fernbedienung

Hakenauslöser

Kurz drücken, um den Hakenauslöser zu öffnen/schließen.

Linker Futterschacht

Einmal drücken: öffne/schließe den Futterschacht.

Rechter Futterschacht

Einmal drücken: öffne/schließe den Futterschacht.

Mittlerer Futterschacht

Kurz drücken, um sowohl den linken als auch den rechten Futterschacht gleichzeitig zu öffnen/schließen.

Geschwindigkeit

Kurz drücken, um zwischen hoher, mittlerer und niedriger Geschwindigkeit zu wechseln.

Lang drücken für 3 Sekunden, um den Schleppnetzmodus zu öffnen/schließen.

Vorwärts

Kurz drücken, um die automatische Vorwärtsfahrzeit von 1-3 Minuten einzustellen. (Einmal tippen fügt 1 Minute hinzu)

Joystick

Bewege den Joystick, um die Fahrtrichtung zu steuern.

OK

Kurz drücken: Bestätigen/Ändern des ausgewählten Parameters.

Lampe groß/voll

Kurz drücken, um das Frontlicht einzuschalten.

Lang drücken für 3 Sekunden, um das Seitenlicht ein-/auszuschalten.

<links

Kurz drücken: Cursor auswählen, nach links oder oben bewegen

Zurück

Kurz drücken, um zurückzukehren.

3 Sekunden gedrückt halten, um den Startpunkt zu speichern.

Navigation

Short press to navigate to the selected GPS point.

Long press for 3 seconds, the boat return to home point automatically.

Ein/Aus

Lang drücken: ein-/ausschalten

Type-C:

Ladeanschluss

Speicherpunkt

Kurz drücken: Speichert die aktuelle Position des Bootes unter der ausgewählten GPS-Nummer. Lang drücken: Löscht einen gespeicherten GPS-Punkt.

>rechts

Kurz drücken: Cursor auswählen, nach rechts oder unten bewegen

Menü

Kurz drücken, um die Menü-Einstellungsseite zu öffnen.

Lang drücken für 3 Sekunden, um das Menü zu verlassen.



Actor Plus MK5 (POS) Fernbedienung

Hakenauslöser

Kurz drücken, um den Hakenauslöser zu öffnen/schließen.

Linker Futterschacht

Einmal drücken: öffne/schließe den Futterschacht.

Rechter Futterschacht

Einmal drücken: öffne/schließe den Futterschacht.

Mittlerer Futterschacht

Kurz drücken, um sowohl den linken als auch den rechten Futterschacht gleichzeitig zu öffnen/schließen.

Geschwindigkeit

Kurz drücken, um zwischen hoher, mittlerer und niedriger Geschwindigkeit zu wechseln.

Lang drücken für 3 Sekunden, um den Schleppnetzmodus zu öffnen/schließen.

Vorwärts

Kurz drücken, um die automatische Vorwärtsfahrzeit von 1-3 Minuten einzustellen. (Einmal tippen fügt 1 Minute hinzu)

Joystick

Bewege den Joystick, um die Fahrtrichtung zu steuern.

OK

Kurz drücken: Bestätigen/Ändern des ausgewählten Parameters.

Lampe groß/voll

Kurz drücken, um das Frontlicht einzuschalten.

Lang drücken für 3 Sekunden, um das Seitenlicht ein-/auszuschalten.

<links

Kurz drücken: Cursor auswählen, nach links oder oben bewegen

Zurück

Kurz drücken, um zurückzukehren.

3 Sekunden gedrückt halten, um den Startpunkt zu speichern.

Navigation

Short press to navigate to the selected GPS point.

Long press for 3 seconds, the boat return to home point automatically.

Ein/Aus

Lang drücken: ein-/ausschalten

Type-C:

Ladeanschluss

Speicherpunkt

Kurz drücken: Speichert die aktuelle Position des Bootes unter der ausgewählten GPS-Nummer. Lang drücken: Löscht einen gespeicherten GPS-Punkt.

>rechts

Kurz drücken: Cursor auswählen, nach rechts oder unten bewegen

Menü

Kurz drücken, um die Menü-Einstellungsseite zu öffnen.

Lang drücken für 3 Sekunden, um das Menü zu verlassen.



3. Version of boat



II. Grundparameter

Rumpfmateri	ABS-Ingenieurkunstharz
Fernsteuerungsreichweite	500m
Maximale Geschwindigkeit	Ca. 70 m/min
Widerstandsfähigkeit gegen Wellen	Klasse 3
Futtermantbeladung	3Kg
Bootbatteriespezifikationen	11.1V/12Ah
Ladespezifikationen der Bootsbatte	12.6V/2A
Ladezeit der Bootsbatte	Ca. 5~6 h
Lebensdauer der Bootsbatte	Ca. 2~2,5 h
Ladespezifikationen der Fernbedien	5V/1A
Ladezeit der Fernbedien	Ca. 4 h
Lebensdauer der Fernbedien	Ca. 5~6 h
Produktgröße	555*295*219mm
Verpackungsgröße	595*440*290mm
Nettogewicht	3.45Kg
Sonardetektion	Dual-Frequenz-Detektion

III. Gebrauchsanweisung

1. Vorbereitung

(1) Batterieinstallation

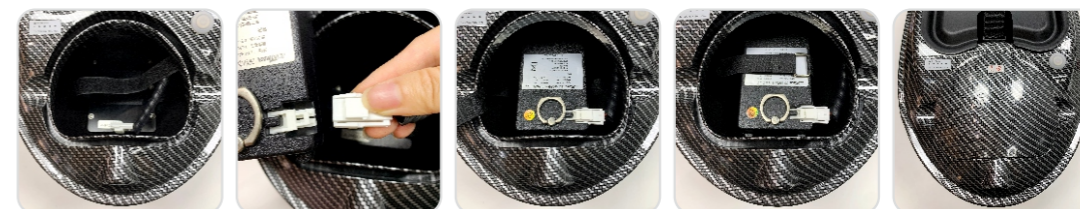

(1) Öffnen Sie die Batteriedeckel (2) Stecken Sie den Netzstecker ein (3) Installieren Sie die Batterie (4) Klettverschluss festziehen (5) Batteriedeckel festziehen

Batterie-Entfernungsmethode:



(1) Öffnen Sie die Batteriedeckel (2) Lösen Sie den Klettverschluss (3) Nehmen Sie die Batterie heraus und trennen Sie die Stromversorgung

(2) Einschalten und automatische Kopplung

1. Halten Sie die Ein-/Aus-Taste an der Fernbedienung 3 Sekunden lang gedrückt, um die Fernbedienung einzuschalten.
 2. Halten Sie die Ein-/Aus-Taste an der Boot 1~2 Sekunden lang gedrückt, bis die Kontrollleuchte an der Ein-/Aus-Taste aufleuchtet, und lassen Sie dann los.
 Die Kontrollleuchte am Boot leuchtet auf und das Boot wechselt in den Standby-Modus. Zu diesem Zeitpunkt wird die Fernbedienung automatisch mit dem Boot gekoppelt. Versuchen Sie, den Joystick zu bewegen, um zu prüfen, ob das Boot erfolgreich mit der Fernbedienung gekoppelt wurde. Wenn die Kopplung nicht erfolgreich ist, lesen Sie bitte das Kapitel „Koppeln“, um erneut zu versuchen, die Kopplung vorzunehmen.



Einschalten: Halten Sie die Ein-/Aus-Taste gedrückt, bis die Kontrollleuchte aufleuchtet, und lassen Sie dann los.

Ausschalten: Halten Sie die Ein-/Aus-Taste gedrückt, bis die Kontrollleuchte erlischt, und lassen Sie dann los.

2. Navigationssteuerung

(1) Joystick-Bedienung

Vorwärts / Rückwärts

Bewegen Sie den Joystick nach oben oder unten, um das Boot vorwärts oder rückwärts zu fahren.

Links drehen / Rechts drehen

Bewegen Sie den Joystick nach links oder rechts, um das Boot nach links oder rechts zu drehen.

“” Auf dem Bildschirm befindet sich ein Symbol, das die Richtung des Bootes anzeigt.

(2) Automatikfahrmodus

Automatikfahrmodus aktivieren

Drücken Sie einmal die "Vorwärts"-Taste.

Automatische Fahrzeit erhöhen

Drücken Sie die "Vorwärts"-Taste kontinuierlich, um jeweils 1 Minute hinzuzufügen (max. 3 Minuten).

Automatikfahrmodus verlassen

Bewegen Sie den Joystick nach unten.

“” Auf dem Bildschirm befindet sich ein Symbol, das die verbleibenden Minuten der automatischen Fahrt anzeigt.

(3) Bugrichtung und Ein-Tasten-Rückkehr ans Ufer

Vorbereitung

Setzen Sie das Boot ins Wasser oder auf den Boden und stellen Sie sicher, dass die Bugrichtung senkrecht zur Horizontalen Ihrer Position steht.

Bugrichtung einstellen

1. Drücken Sie einmal die "Menü"-Taste, um die erste Seite zu öffnen.

2. Wählen Sie den Punkt "2. Set bow DIR" mit der "<Links>"/"<Rechts>"-Taste aus.

3. Drücken Sie die "OK"-Taste, um die Einstellung abzuschließen.

Ein-Tasten-Rückkehr ans Ufer

Halten Sie die "Vorwärts"-Taste gedrückt, das Boot fährt automatisch 1 Minute zurück zum Ufer.



(4) Echtzeit-Anzeige der Bootsausrichtung

Die Echtzeit-Bootsausrichtung wird auf dem Bildschirm  angezeigt, nachdem die Bugrichtung eingestellt wurde. Die Richtung des Bootes wird auf dem Bildschirm angezeigt und ändert sich in Echtzeit, während sich das Boot bewegt.

Hinweis: Die Bootsausrichtung ist kein Ersatz für den geografischen Standort. Stellen Sie sicher, dass die Bugrichtung korrekt eingestellt ist, um die Bootsausrichtung auf dem Bildschirm korrekt anzuzeigen.

(5) Geradeausfahrt

Das Boot kann automatisch die angegebene Entfernung fahren.

Die Bedienung ist wie folgt:

SD-Version:

1. Wählen Sie die Geradeausfahrt-Entfernung, indem Sie die Taste "<Links>" oder "<Rechts>" drücken.

2. Drücken Sie die Taste "Entfernung", das Boot fährt automatisch die ausgewählte Entfernung.

POS-Version:

1. Drücken Sie einmal die "Menü"-Taste, um Seite 1 zu öffnen.

2. Wählen Sie den Punkt "1. Geradeausfahrt".

3. Wählen Sie die Geradeausfahrt-Entfernung, indem Sie die Taste "<Links>" oder "<Rechts>" drücken.

4. Drücken Sie die "OK"-Taste, das Boot fährt automatisch die ausgewählte Entfernung.

Hinweis: Die Entfernung basiert auf dem Startpunkt.

Entfernung einstellen

Entfernungsoptionen

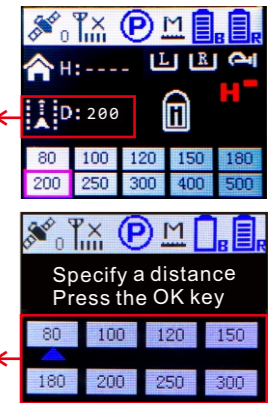

(6) Geschwindigkeitswechsel

3 Geschwindigkeitsstufen zur Auswahl:

H (Hoch), M (Mittel), L (Niedrig)

Geschwindigkeitseinstellung wechseln

Drücken Sie einmal die Taste "Geschwindigkeit".

“” zeigt die aktuelle Geschwindigkeitsstufe auf dem Bildschirm an.

3. Futterschacht- und Hakenauslöser-Mechanismus

(1) Bedienung von Futterschacht und Hakenauslöser

Das Boot ist mit einem Futterschacht- und Hakenauslösermechanismus ausgestattet, der zum Laden verschiedener Köderarten verwendet werden kann.

Öffnen/Schließen des linken Futterschachts



Drücken Sie einmal die Taste "Linker Futterschacht"

Öffnen/Schließen des rechten Futterschachts

Drücken Sie einmal die Taste "Rechter Futterschacht"

Öffnen/Schließen des Hakenauslösers

Drücken Sie einmal die Taste "Hakenauslöser"

“” zeigt an, dass der Futterschacht geschlossen ist. “” zeigt an, dass der Futterschacht geöffnet ist.

(2) Köder auswerfen

Fahren Sie das Boot zum GPS-Wegpunkt. Drücken Sie die entsprechende Futterschacht-Taste, um den Köder auszuwerfen.

Hinweis: Passen Sie die Menge und den Ort des Köders entsprechend der tatsächlichen Situation an.

4. Autopilot (Navigation, Auto-Fütterung & Rückkehr)

-- Nur POS-Version

(1) Erklärung der Navigationsbegriffe

Ziel: Die Position, an der der Kunde Köder auswirft und Haken zum Fangen von Fischen platziert.

Startpunkt: Das Wegpunkt, zu dem das Boot zurück ans Ufer fährt, normalerweise etwa 2 Meter vom Ufer entfernt eingestellt, um das Abholen des Bootes zu erleichtern.

GPS-Wegpunkt: Das Ziel, zu dem der Kunde navigiert. Insgesamt können 16 GPS-Punkte in der Fernbedienung gespeichert werden.

Entfernung H: Entfernung zwischen Boot und Startpunkt.

Entfernung N: Entfernung zwischen Boot und Navigationspunkt.

Entfernung P: Entfernung zwischen Boot und ausgewähltem Punkt.

Hinweis: Wenn die Entfernung außerhalb des Bereichs liegt (999 Meter) oder das Satellitensignal instabil ist, wird "---" auf dem GPS-Fernbedienungsbildschirm angezeigt. Satellitensignal ist für

 die normale Nutzung erforderlich; die Anzeige zeigt das derzeit empfangene Satellitensignal.

Navigation kann in folgenden Fällen nicht aktiviert werden:

- Kein Satellitensignal empfangen oder die Anzahl der Satelliten ist weniger als 6.
- Die GPS-Punkte oder der Startpunkt sind noch nicht festgelegt.
- Es liegt außerhalb des 500-Meter-Entfernungsbereichs.

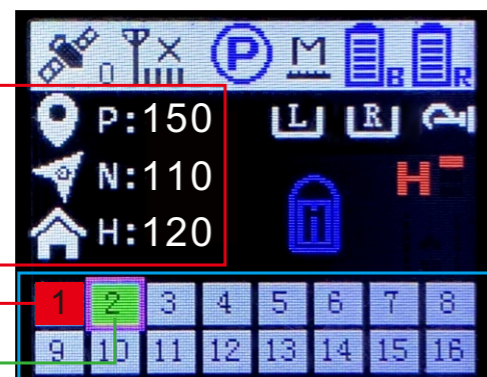

Entfernungsanzeige

Navigation zum GPS-Punkt

Ausgewählter GPS-Punkt

GPS-Wegpunkte

(2) Home point setting (POS version & SD version are available)

Vor der Nutzung der Navigationsfunktion

Bitte stellen Sie sicher, dass der Startpunkt festgelegt wurde.

So legen Sie den Startpunkt fest:

1. Parken Sie das Köderboot 2 Meter vom Ufer entfernt.
2. Halten Sie die "Return"-Taste gedrückt.
3. Das grün werdende Startpunktsymbol zeigt an, dass die Einstellung erfolgreich war.

Wann muss der Startpunkt neu eingestellt werden:

Beim Wechsel des Angelplatzes oder wenn eine übermäßige Abweichung der Entfernung zum Startpunkt besteht.

Hinweis: Es wird empfohlen, nach dem Einschalten des Bootes 1 Minute zu warten, um die Suche nach GPS-Satellitensignalen abzuschließen, bevor das Boot gesteuert wird.

(3) Wegpunkt speichern

Drücken Sie einmal die Taste "Save Point", um den Wegpunkt zu speichern.

Der ausgewählte Wegpunkt wird grün angezeigt.

(4) Navigation zum Zielpunkt

Gehen Sie zur Einstellung für automatisches Navigieren zum Zielpunkt:

1. Wählen Sie den Zielpunkt, indem Sie die Taste "<Links>" oder "Rechts" drücken.
2. Drücken Sie die Taste "Navigation".

Wählen Sie, ob die Futterschächte automatisch geöffnet werden:

Drücken Sie die Taste "Linker Futterschacht" und "Rechter Futterschacht".

(Y: Futterschächte automatisch öffnen, N: Futterschächte nicht automatisch öffnen)

Wählen Sie, ob automatisch zum Startpunkt zurückgekehrt wird:

Drücken Sie die Taste "Return".

(Y: automatisch zum Startpunkt zurückkehren, N: nicht automatisch zurückkehren)

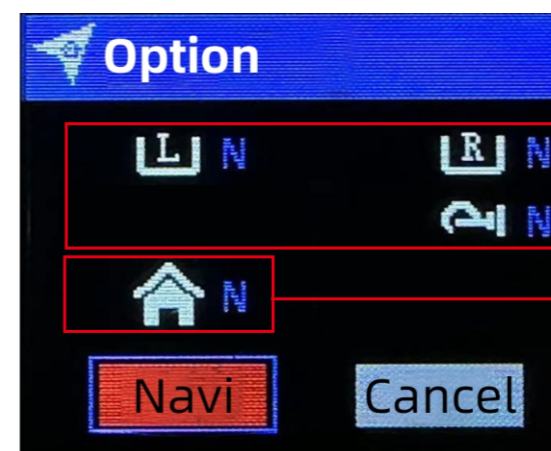

Drücken Sie die Tasten "Linker Futterschacht" und "Rechter Futterschacht", um auszuwählen, ob die Futterschächte geöffnet werden oder nicht.

Drücken Sie die Taste "Hakenauslöser", um auszuwählen, ob der Hakenauslöser geöffnet wird oder nicht.
Hinweis: J bedeutet Ja, N bedeutet Nein

Drücken Sie die Taste "Return", um auszuwählen, ob automatisch zum Startpunkt zurückgekehrt wird oder nicht.

(5) Automatisches Auswerfen von Ködern

Nach Abschluss der Einstellungen drücken Sie erneut die Taste "Navigation", um zu bestätigen.

Das Boot fährt automatisch zum Zielpunkt und das Symbol wird rot. (xxx) .

(6) Zurückkehren zum Startpunkt

Drücken Sie kurz die Taste "Return", das Boot kehrt automatisch zum Startpunkt zurück.

(7) GPS-Wegpunkt löschen

Wählen Sie den gespeicherten Wegpunkt aus, den Sie löschen möchten, und halten Sie die Taste "Save Point" etwa 3 Sekunden gedrückt, um ihn zu löschen. Der Wegpunkt wird weiß.

(8) Hinweise zur Navigation

Die Genauigkeit der Navigation wird durch Wetter und Umgebung beeinflusst.

Um die Navigationsgenauigkeit zu gewährleisten, wird empfohlen, 1 Minute nach dem

Einschalten des Bootes zu warten, bis das GPS erfolgreich mehr als 12 Satelliten empfängt.

Die Wellenbewegung kann die Navigation des Bootes beeinflussen. An windigen Küsten kann die Navigation ungültig sein und das Boot kann das Ziel nicht genau erreichen.

5. Andere Funktionen

(1) Einheit wechseln

1. Drücken Sie die Taste "Menu", um das Menü aufzurufen, und wechseln Sie zu Seite 2.

2. Wählen Sie den Punkt "5. Einheiten wechseln", um die Einheit zu ändern (M oder FT).

(2) Nachlichter

Das Boot ist mit verschiedenen Lichtern ausgestattet, die dem Kunden helfen, die Richtung des Bootes aus großer Entfernung zu erkennen.

(Hinweis: Diese Lichter sind möglicherweise bei einigen Booten nicht vorhanden, bitte beziehen Sie sich auf das tatsächlich erhaltene Produkt)

Weitere Details:

Rücklichter in roter Farbe:

Das Boot fährt vorwärts.

Frontlicht in weißer Farbe:

Das Boot kehrt zum Ufer zurück.

Linkes Seitenlicht in gelber Farbe:

Das Boot bewegt sich nach links.

Rechtes Seitenlicht in grüner Farbe:

Das Boot bewegt sich nach rechts.

Hinweis: Der Kunde kann alle Lichter ausschalten, indem er die Taste "Lamp groß/Voll" ca. 3 Sekunden lang gedrückt hält.

IV. Schutz- und Energiesparfunktion

1. Energiesparfunktion

Wenn die Fernbedienung länger als 10 Minuten nicht bedient wird, schaltet sie sich automatisch aus, um den Stromverbrauch zu reduzieren.

In den 10 Sekunden vor dem Abschalten ertönt ein Signalton.

Wenn der Benutzer das Boot weiterhin bedienen möchte, muss er die Fernbedienung einfach erneut einschalten.

2. Niedrigbatterie-Warnfunktion

Wenn die Bootsbatterie zu niedrig ist, wird das Batteriesymbol des Bootes auf der Fernbedienung rot und blinkt.

Gleichzeitig ertönt ein Signalton auf der Fernbedienung, um den Benutzer daran zu erinnern, das Boot rechtzeitig zum Ufer zurückzufahren und die Batterie zu wechseln, um einen Verlust des Bootes zu vermeiden.

3. Anti-Verlust-Funktion

Das Boot ist mit einer Anti-Verlust-Funktion ausgestattet. Wenn eine der folgenden Bedingungen eintritt, kehrt das Boot automatisch zum Startpunkt zurück:

(1) Wenn die Bootsbatterie zu niedrig ist und die Fernbedienung länger als 30 Sekunden piept.

(2) Wenn das Signal zwischen Boot und Fernbedienung länger als 30 Sekunden verloren geht.

(3) Wenn die Entfernung zwischen Boot und Startpunkt mehr als 600 Meter beträgt.

V. Ladeanleitung

1. Laden der Fernbedienung

Die Fernbedienung muss mit einem 5V-USB-Ladegerät aufgeladen werden. Der Ladezustand ist wie folgt:

(1) Nach dem Anschließen des Ladekabels leuchtet der Bildschirm der Fernbedienung auf und zeigt an, dass die Batteriekapazität steigt, was bedeutet, dass sie geladen wird.

(2) Wenn die Batteriekapazität nicht mehr steigt, ist sie voll.

(3) Wenn die Fernbedienung ausgeschaltet ist, geht der Bildschirm beim Laden automatisch aus. Sie können einmal die Ein-/Aus-Taste drücken, um den Ladezustand zu prüfen.

2. Laden des Bootes

Die Bootsbatterie muss mit dem speziellen Ladegerät des Originalherstellers aufgeladen werden, und der Ladezustand wird durch die Anzeigeleuchte des Ladegeräts angezeigt:

Rot: die Batterie wird geladen.

Grün: die Batterie ist vollständig geladen.

Um die Batteriekapazität zu überprüfen, drücken Sie die Taste an der Batterie; sie leuchtet auf, um den Kapazitätsstand anzuzeigen.

VI. Andere Funktionen

1. Navigationskalibrierung

Die Navigationskalibrierung wird bei der Herstellung des Bootes werkseitig eingestellt. Der Benutzer muss diese Einstellungen nicht ändern.

Um sicherzustellen, dass das Boot normal genutzt werden kann, wenden Sie sich bitte bei Bedarf an den Händler oder Verkäufer.

2. Kompasskalibrierung

Die Kompasskalibrierung wurde werkseitig abgeschlossen, daher muss der Benutzer vor der Nutzung keine Kalibrierung durchführen, außer in den folgenden Situationen:

1. Im Ein-Klick-Vorwärtsmodus kann das Boot keinen geraden Kurs halten.

2. Im Navigationsmodus kann das Boot keinen geraden Kurs halten.

Vorgehensweise:

(1) Kalibrierung im Wasser (geeignet bei ruhigem Wasser).

(1) Kalibrierung im Wasser (geeignet bei ruhigem Wasser).



1. Vorbereitung:

Fahren Sie das Fischerboot in ein offenes Gebiet etwa 5 Meter vom Ufer entfernt und stellen Sie sicher, dass sich keine magnetischen Störquellen in der Nähe befinden, wie z. B. große Metallgegenstände oder elektromagnetische Geräte.

2. Eintritt in den Kalibrierungsmodus:

- ① Drücken Sie die Taste "Menu" und wechseln Sie zu Seite 2
- ② Wählen Sie den Punkt "1. Kompasskalibrierung"
- ③ Drücken Sie die Taste "OK", um zu bestätigen

3. Warten auf Abschluss der Operation:

Halten Sie die Boot stabil und vermeiden Sie externe Störungen während des Wartens. Normalerweise dreht das Boot sich an Ort und Stelle und die Kompasskalibrierung wird in 60 Sekunden abgeschlossen.

4. Kalibrierung abgeschlossen:

Nach der Kalibrierung verlässt das System automatisch den Kalibrierungsmodus, und das Boot kann normal verwendet werden.

(2) Kalibrierung an Land (geeignet bei starkem Wellengang oder wenn die Kalibrierung im Wasser fehlgeschlagen ist)



1. Vorbereitung und Kontrolle:

Stellen Sie sicher, dass sich keine magnetischen Störquellen in der Umgebung befinden, und schalten Sie das Boot ein.

2. Boot aufnehmen:

Heben Sie das Boot vorsichtig auf und stellen Sie sicher, dass es keine Gegenstände berührt, die magnetische Störungen verursachen könnten.

3. Eintritt in den Kalibrierungsmodus:

- ① Drücken Sie die Taste "Menu" und wechseln Sie zu Seite 2
- ② Wählen Sie den Punkt "1. Kompasskalibrierung"
- ③ Drücken Sie die Taste "OK", um zu bestätigen

4. Boot drehen:

Halten Sie das Boot parallel zum Boden, stellen Sie sich auf und drehen Sie das Boot in eine Richtung (z. B. im Uhrzeigersinn) mit konstanter Geschwindigkeit, sodass das Boot gleichmäßig und kontinuierlich mit dem Körper rotiert.

5. Kontinuierliche Rotation:

Die Kalibrierung wird normalerweise innerhalb von 60 Sekunden abgeschlossen. Stellen Sie sicher, dass Ihr Körper innerhalb von 60 Sekunden mindestens zwei gleichmäßige Rotationen ausführt.

6. Kalibrierung abgeschlossen:

Nach der Kalibrierung verlässt das System automatisch den Kalibrierungsmodus, und das Boot kann normal verwendet werden.

(3) Vorsichtsmaßnahmen für die Kalibrierung

1. Stellen Sie sicher, dass sich während der Kompasskalibrierung keine magnetischen Störquellen in der Nähe befinden.
2. Halten Sie das Boot waagrecht und vermeiden Sie starkes Schütteln während der Kompasskalibrierung.
3. Wenn die Kalibrierung fehlschlägt, versuchen Sie es erneut und befolgen Sie die oben genannten Schritte.

3. Paarung

Wechseln Sie in den Kopplungsmodus:

1. Drücken Sie einmal die Taste "Menu", um Seite 1 aufzurufen.
2. Wählen Sie den Punkt "4. Fernbedienung koppeln".
3. Drücken Sie die Taste "OK", um zu bestätigen.

Mit dem Boot koppeln

Schalten Sie das Boot ein, alle Lichter am Boot beginnen zu blinken.

Nach der Kopplung:

Die Fernbedienung hört auf zu piepen. Bewegen Sie den Joystick, um zu prüfen, ob das Boot normal gesteuert werden kann.

4. Routen-Korrektur

Wenn das Boot im automatischen Modus oder beim Navigieren nicht geradeaus fährt, versuchen Sie die Routen-Korrektur wie folgt:

Wechseln Sie in die Routen-Korrektur-Einstellung:

1. Drücken Sie die Taste "Menu" und wechseln Sie zu Seite 2
2. Wählen Sie den Punkt "2. Offset adj."

Kompass ausschalten:

1. Drücken Sie "<Left" oder "Right>", um die Option "Compass" auszuwählen
2. Drücken Sie die Taste "OK". Es wird "OFF" angezeigt, nachdem der Kompass ausgeschaltet wurde

Bestimmen Sie die Gier-Richtung des Bootes:

Halten Sie den Joystick 5 Sekunden nach vorne gedrückt, um in den Autopilotmodus zu gelangen, und prüfen Sie, ob das Boot nach links oder rechts abweicht.

Wenn das Boot nach links abweicht, justieren Sie den rechten Motor:

1. Wählen Sie den Punkt "10>" oder "1>"
2. Drücken Sie "OK", um zu bestätigen

Wenn das Boot nach rechts abweicht, justieren Sie den linken Motor:

1. Wählen Sie den Punkt "<10" oder "<1"
2. Drücken Sie "OK", um zu bestätigen

Bedeutung der Optionen:

<10: Offsetwert nach links, jeder Druck erhöht den Wert um 10

<1: Offsetwert nach rechts, jeder Druck erhöht den Wert um 1

10>: Offsetwert nach rechts, jeder Druck erhöht den Wert um 10

1>: Offsetwert nach rechts, jeder Druck erhöht den Wert um 1

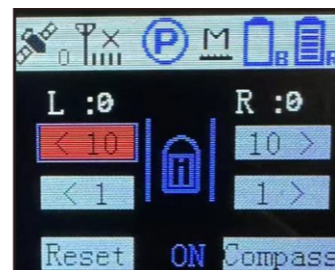

5. Funkkanal-Einstellung

Vorgehensweise:

Vor der Funkkanal-Einstellung:

Fahren Sie das Boot zurück ans Ufer. Achten Sie darauf, den Kanal nicht zu ändern, während das Boot noch im Wasser ist, um ein Bootverlust zu vermeiden.

Wechseln Sie in die Funkkanal-Einstellung:

1. Drücken Sie die Taste "Menu" und wechseln Sie zu Seite 2
2. Wählen Sie den Punkt "4. Radio config" aus, um einzutreten

Kanal anpassen:

1. Wählen Sie die Option (+1, -1, +10, -10) durch Drücken der Taste "<Left" oder "Right>"
2. Drücken Sie die Taste "OK", um zu bestätigen

(Empfehlung: Stellen Sie einen neuen Kanal ein, der sich mindestens um 20 vom aktuellen Kanal unterscheidet)

Reparatureinstellung:

1. Schalten Sie das Boot aus
2. Wählen Sie die Option "Repair" und drücken Sie "OK" zur Bestätigung
3. Schalten Sie das Boot ein, um erneut zu koppeln

Hinweis: Nach dem Ändern des Kanals muss der Kunde den Kopplungsvorgang erneut durchführen, damit die Änderung wirksam wird.

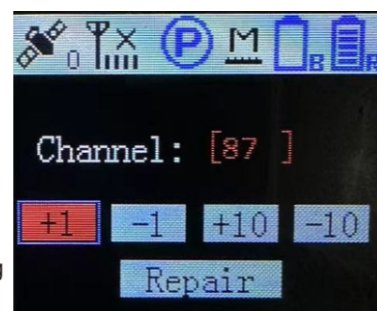

VII. Wartungshinweise

Für eine langlebige Nutzung und gute Lagerung, bitte folgen Sie den untenstehenden Anweisungen:

1. Reinigen Sie das Boot nach dem Gebrauch mit einem Reinigungstuch, um Flecken und Beschädigungen der Oberfläche zu vermeiden.
2. Überprüfen Sie nach dem Gebrauch, ob sich Fremdkörper in den Propellern befinden.
3. Wenn das Boot längere Zeit nicht benutzt wird, reinigen Sie das Boot, entfernen Sie die Batterie, legen Sie das Boot in die Verpackung und lagern Sie es an einem kühlen und trockenen Ort, um Feuchtigkeitsschäden zu vermeiden.
4. Wenn das Boot längere Zeit nicht benutzt wird, laden Sie die Batterie vollständig auf und bewahren Sie sie an einem kühlen und trockenen Ort auf. Laden Sie die Batterie alle 3 Monate auf, um Schäden durch Leistungsverlust zu vermeiden.
5. Reinigen Sie Ölreste nach der Nutzung.

VIII. Kundendienst

1. Bootszubehör

Bei normaler Nutzung, wenn Teile des Bootes beschädigt werden, wenden Sie sich bitte auf folgende Weise an uns:

1. An den Distributor/Händler in Ihrer Nähe.
2. An den Distributor/Händler, der das Boot verkauft hat.
3. Kontaktieren Sie BOATMAN China, wenn Sie nicht wissen, wer den Service anbieten kann. Wir werden dann die Distributoren kontaktieren und ihnen helfen lassen.

Hinweis: Zerlegen Sie das Boot nicht selbst zur Reparatur, um Sekundärschäden zu vermeiden.

2. Boot-Upgrade

Wenn Benutzer die Funktion des Bootes erweitern möchten, wenden Sie sich bitte an den örtlichen Distributor/Händler zur Aufrüstung oder kontaktieren Sie BOATMAN China.

3. Kontaktinformationen für den Kundendienst

Benutzer können unseren Distributor über das Distributorkontaktformular im Benutzerhandbuch kontaktieren oder den Distributor über Facebook, Instagram, WhatsApp oder die offizielle Website in verschiedenen Ländern (EU/Südafrika/China usw.) erreichen.

Sie können das Produkt mit Vertrauen verwenden, und unser Service ist Ihre Garantie beim Kauf unseres Produkts.

! Wichtige Sicherheits- und Wartungshinweise

- (1) Entfernen Sie immer den Akku aus dem Boot und laden Sie ihn in einer feuerfesten Umgebung auf, vorzugsweise in einer Schutztasche mit dem originalen Boatman-Ladegerät.
- (2) Schmieren Sie die Motoren mit Nähmaschine Öl
- (3) Halten Sie die Fernbedienung mindestens 50 cm vom Boot entfernt, um einen ordnungsgemäßen Betrieb zu gewährleisten.
- (4) Verwenden Sie immer die originalen Ladegeräte und Ladekabel; andere können Probleme verursachen.
- (5) Wenn das Boot nicht benutzt wird, lagern Sie es mit geöffnetem Deckel.

IX. Warranty

5.1 Garantiebedingungen

Sollte trotz aller Sorgfalt mal etwas nicht wie gewünscht funktionieren und Sie haben ein Problem. Die Gebrauchsanweisung wurde sorgfältig gelesen und verstanden. Dann können Sie uns kontaktieren eine WhatsApp-Nummer **0049 15158704803**, QR-Code scannen. Machen Sie ein kurzes Video, das das Problem zeigt, und machen Sie unten ein Foto von der Seriennummer die im Deckel steht.

Wir werden so schnell wie möglich antworten und dafür sorgen, dass alles schnell repariert wird.



Stellen Sie sicher, dass Sie vor der Verwendung alle Funktionen auf korrekten Betrieb überprüft haben. Folgende Bedingungen fallen nicht unter die Garantie:

- (1) Die angegebene Garantiezeit zu überschreiten.
- (2) Ungültige Kaufbelege und Garantiekarten.
- (3) Die Seriennummer der Garantiekarte stimmt nicht mit der des Bootes überein.
- (4) Unsachgemäßer Gebrauch durch den Benutzer, wie z. B. Stöße, Stürze, Selbstmontage usw.
- (5) Der Schaden wurde durch eine starke Verschmutzung verursacht, weil das Gerät nicht ordnungsgemäß gereinigt wurde / aufrecht erhalten ist.
- (6) Das Produkt ist nicht in der Liste der Garantieartikel enthalten.
- (7) Schäden durch Naturkatastrophen wie Feuer, Überschwemmung, Blitzschlag und Erdbeben

5.2 Garantieartikel

Garantieteile, Zubehör und Garantiejahre:

Nein.	Zubehör	Garantiezeit
1	PCB-Platine des Bootes	1 Jahr
2	Leiterplatte von RC	
3	Motor	
4	Servo des Trichters	
5	Batterie	
6	Ladegerät	

X. Achtung

Dieses Produkt hat die Standard-Sicherheitszertifizierung bestanden, bitte zögern Sie nicht, es zu verwenden. Um schwerwiegende Schäden am Produkt bei der Verwendung zu vermeiden, lesen Sie bitte die Bedienungsanleitung im Detail durch und achten Sie auf die folgenden Punkte.

1. Bitte überprüfen Sie den Rumpf auf Risse oder mögliches wasserdichtes Versagen, um ein Sinken des Bootes aufgrund von Wasserleckagen oder Schäden an inneren Teilen des Rumpfes zu vermeiden.
2. Bitte achten Sie auf den Energiestatus des Bootes und der Fernbedienung, um zu verhindern, dass die Batterie in den Energiesparmodus wechselt und zum Verlust des Bootes führt.
3. Bitte achten Sie auf den Verbindungsstatus der Fernbedienung und des Bootes, unabhängig davon, ob die Fernbedienung normal funktioniert oder nicht, um zu verhindern, dass die Fernbedienung ausfällt und das Boot verloren geht.
4. Bitte achten Sie auf die Wetterbedingungen, es ist strengstens verboten, bei Wind und Wellen über Stufe 4 zu verwenden.
5. Bitte achten Sie auf die Umgebung unter Wasser in 20cm Tiefe, wie z.B. Wasserpflanzen, Fischernetze, Kies und andere Streifen oder große Partikel. Bitte benutzen Sie das Boot nicht, wenn sich Fremdkörper wie Wasserpflanzen, Fischernetze, Kies oder große Partikel befinden, um zu verhindern, dass sich die Fremdkörper im Propeller verfangen und den Propeller beschädigen.
6. Wenn das Boot eingeschaltet ist, achten Sie bitte darauf, ob das Boot ein ungewöhnliches Geräusch-, Geruchs-, Funken- oder elektrisches Verbrennungsphänomen aufweist. Bei Anomalien sollte sofort die Stromversorgung unterbrochen werden, wenden Sie sich an den Kundendienst, um größere Verluste zu vermeiden.
7. Das RC-Futterboot und die Fernbedienung verwenden normalerweise, es werden entsprechende Eingabeaufforderungen in der Fernbedienung angezeigt, bitte bedienen Sie entsprechend den Eingabeaufforderungen.
8. Das Futterboot ist für das Süßwasserangeln konzipiert, nicht für das Salzwasser geeignet, bitte verwenden Sie es nicht im Meer.

Batteriesicherheit, bitte lesen Sie die Vorsichtsmaßnahmen für die Batterienutzung im Detail:

1. Lassen Sie den Akku NIEMALS zum Aufladen in der Bootskabine.
2. Bewahren Sie den Akku NIEMALS voll geladen oder leer auf.
3. Lassen Sie einen Ladeakku NIEMALS unbeaufsichtigt, beobachten Sie den Ladevorgang und reagieren Sie auf mögliche Probleme, die auftreten können.
4. Laden Sie einen heißen Akku NIEMALS auf, sondern lassen Sie ihn immer erst abkühlen.
5. Verwenden Sie immer das mitgelieferte Ladegerät von BOATMAN. Unsachgemäße Ladegeräte können dauerhafte Batterieschäden verursachen und zu einem Brand führen.
6. Überladen Sie den Akku NIEMALS, eine Überladung beeinträchtigt die Lebensdauer des Akkus.
7. Lagern Sie LiPo-Akkus NIEMALS über einen längeren Zeitraum an einem Ort, der 25 °C (80 °F) überschreitet. (z. B. im Auto, in der Garage, in der Küche oder in der Sonne)
8. Lagern Sie LiPo-Akkus IMMER an kühlen, trockenen Orten zwischen 5-25°C (40-80°F).
9. Lassen Sie NIEMALS die positiven und negativen Leitungen des Akkus oder Ladegeräts berühren. Dies kann zu einem Kurzschluss des Akkus und zu einem Brand führen. Zerlegen, spleißen oder schließen Sie den Akku nicht selbst an, da dies zu einem Kurzschluss des Akkus und zu einem Brand führen kann.
10. Laden Sie NIEMALS einen aufgeblähten oder aufgeblähten Akku auf (auch wenn er beim Kauf aufgebläht ist). Das weitere Aufladen eines Akkus, der begonnen hat anzuschwellen, führt zu einem Brand

Wenn der Akku während des Ladevorgangs hohe Temperaturen erreicht, gehen Sie folgendermaßen vor:

1. STOPPEN Sie den Ladevorgang und trennen Sie den Akku sofort.
2. Trennen Sie den Akku sofort vom Ladegerät.
3. Stellen Sie es an einen offenen, nicht brennbaren Ort.
4. Beobachten Sie es ca. 30 Minuten lang aus sicherer Entfernung.
5. Befolgen Sie die ordnungsgemäße Vorgehensweise, um den Akku zu entsorgen.
6. Überprüfen Sie den Akku vor dem Aufladen IMMER, um sicherzustellen, dass er keine Anzeichen von Beschädigungen, Verformungen oder Schwellungen aufweist.

Wenn dies der Fall ist, beenden Sie das Aufladen des Akkus und befolgen Sie das richtige Verfahren, um den Akku zu entsorgen.

1. Bitte halten Sie sich von Feuchtigkeit, Wasser, hohen Temperaturen und anderen Umgebungen fern, die dem Aufladen des Akkus nicht förderlich sind.
2. Laden Sie Akkus IMMER in einem feuerfesten Behälter und fern von brennbarem Material auf. Laden Sie NICHT auf Oberflächen auf, die Feuer fangen können, z. B. Holz, Stoff, Teppich oder das Gerät der Anwendung usw.
- Laden Sie NICHT in Umgebungen auf, in denen Feuer gefangen werden kann, z. B. in der Küche, in der Garage, im Lager usw.

Wenn der Akku nach einem Absturz hohe Temperaturen erreicht, gehen Sie folgendermaßen vor:

1. Trennen Sie die Batterie sofort vom Boot.
2. Stellen Sie es an einen offenen, nicht brennbaren Ort.
3. Beobachten Sie es ca. 30 Minuten lang aus sicherer Entfernung.
4. Wenn der Akku stabil zu sein scheint (keine Anzeichen von Beschädigungen oder Schwellungen), fahren Sie vorsichtig fort, um ihn wieder in Betrieb zu nehmen.
5. Bewahren Sie LIPO-Akkus außerhalb der Reichweite von Kindern oder Haustieren auf.
6. Vermeiden Sie eine Überentladung des Akkus, da dies zu dauerhaften Batterieschäden führen kann.
7. Gehen Sie vorsichtig mit dem Akku um, denn ein Herunterfallen kann zu dauerhaften Totalschäden führen. Verwenden Sie keine Batterie, die von einer hohen Stelle heruntergefallen ist.